

G2375U-G2379



**Instrucciones de montaje y utilización
Instructions for assembly and use
Instructions de montage et utilisation
Montage und gebrauchsanleitung
Instruções de montagem e utilização
Istruzioni di montaggio e uso
Montage-en gebruiksinstructies**

Fig.1

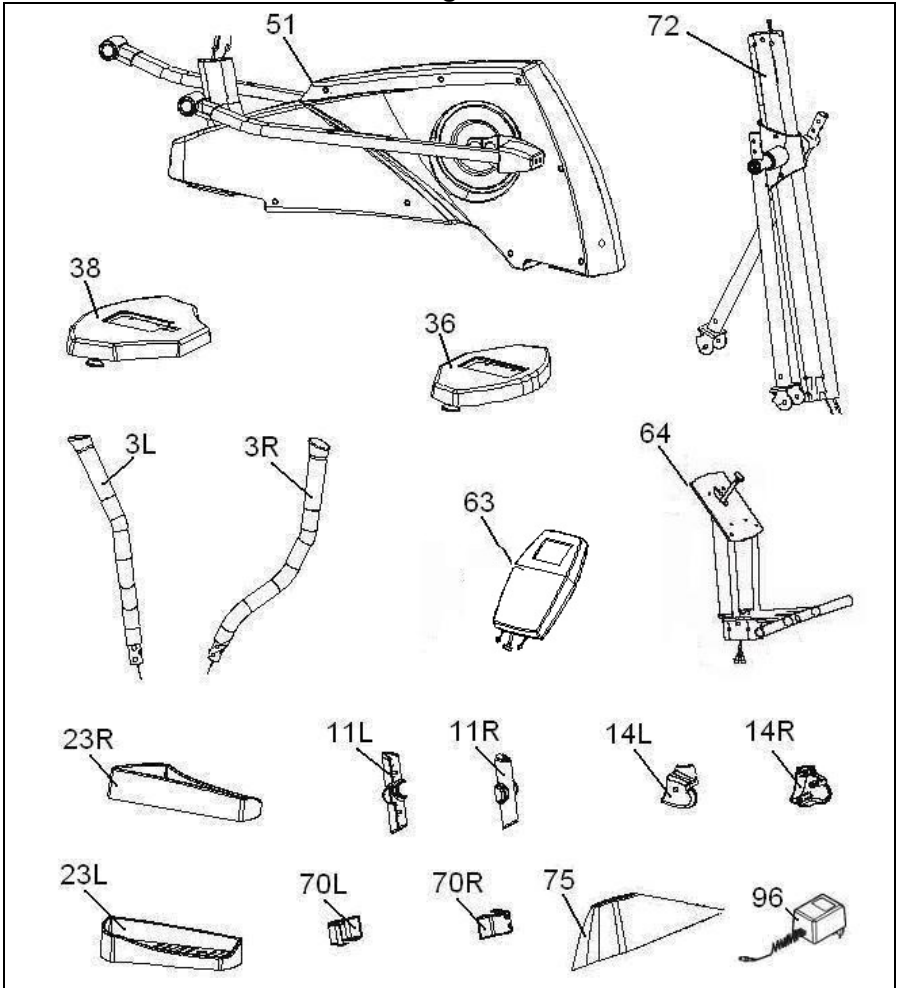

Fig.2

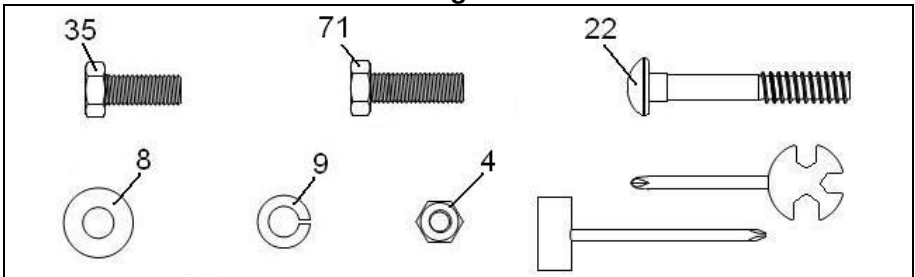

Fig.3

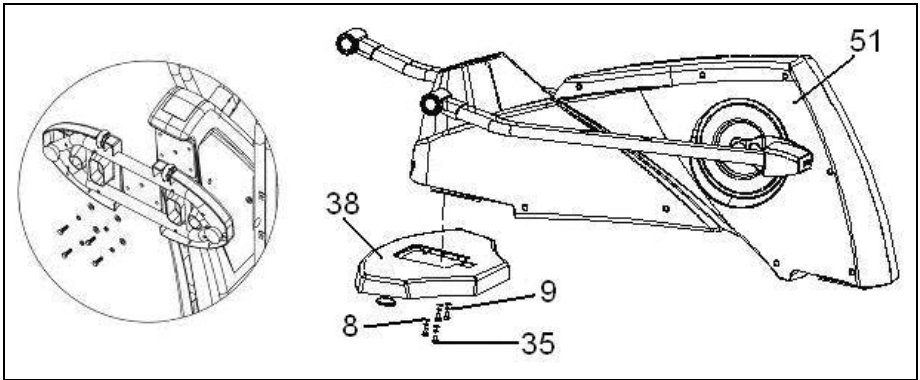

Fig.4

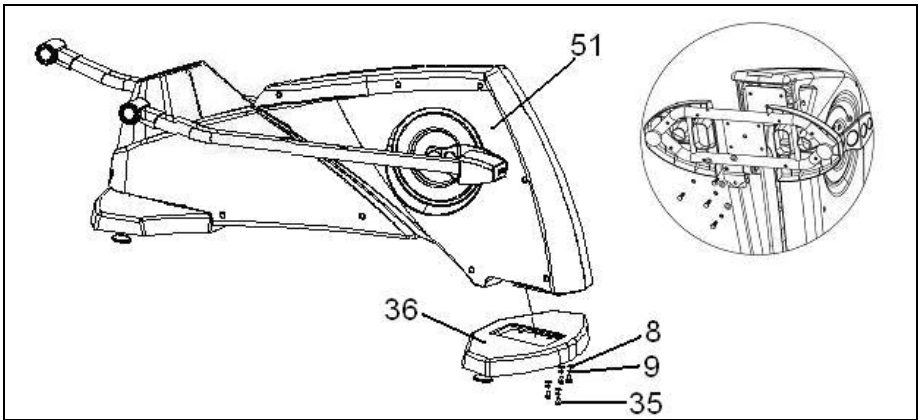

Fig.5

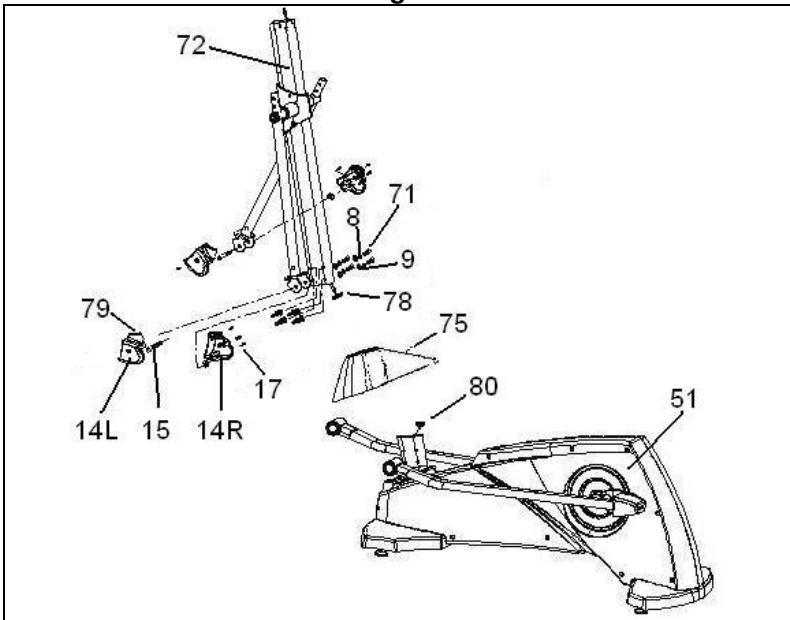

Fig.6

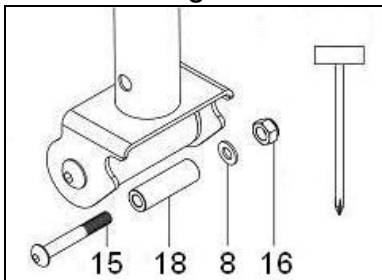

Fig.6A

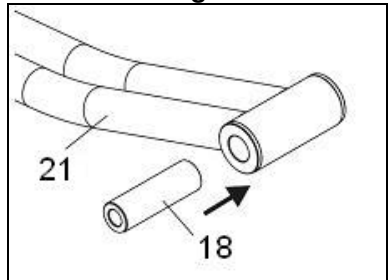

Fig.6B

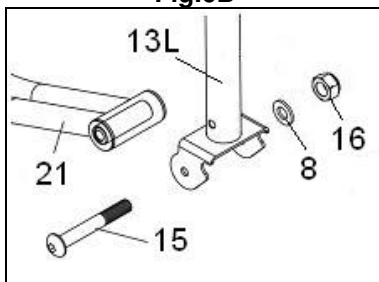

Fig.6C

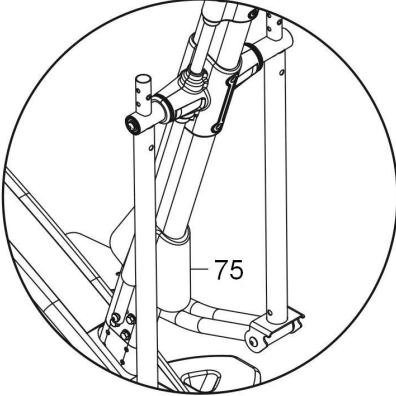

Fig.6D

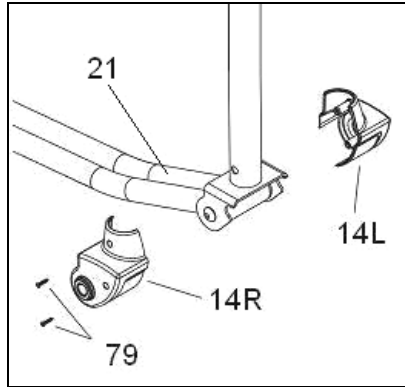

Fig.7

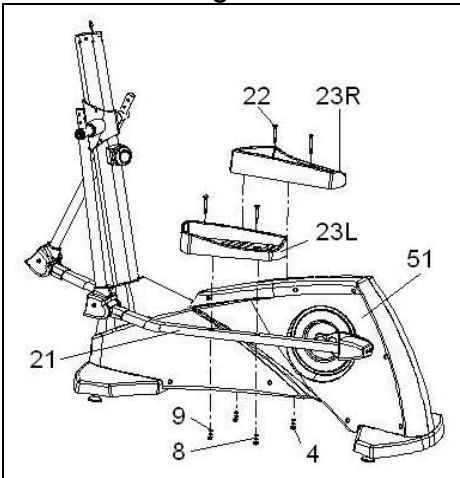

Fig.8

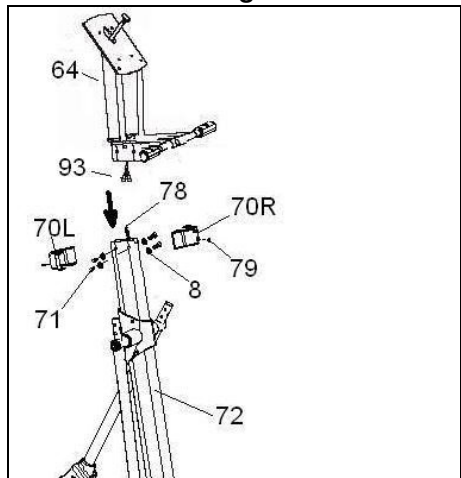

Fig.9

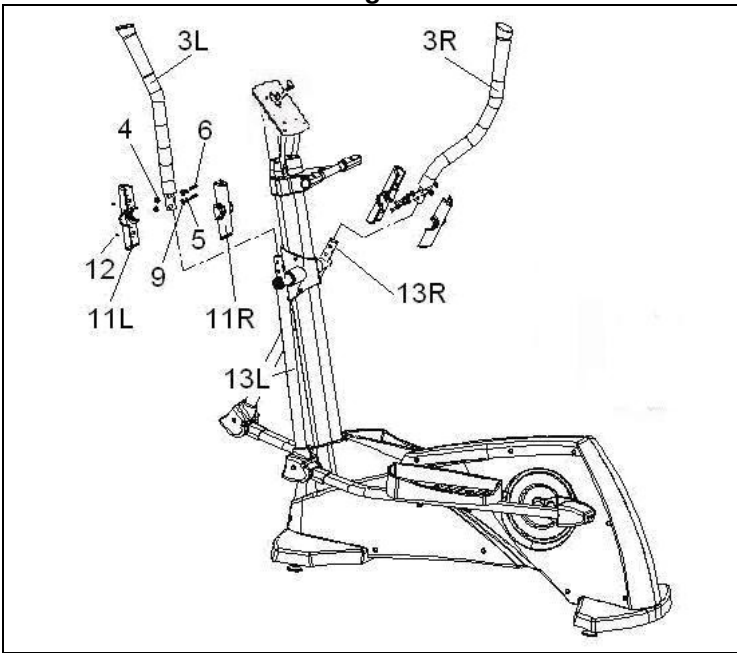

Fig.10

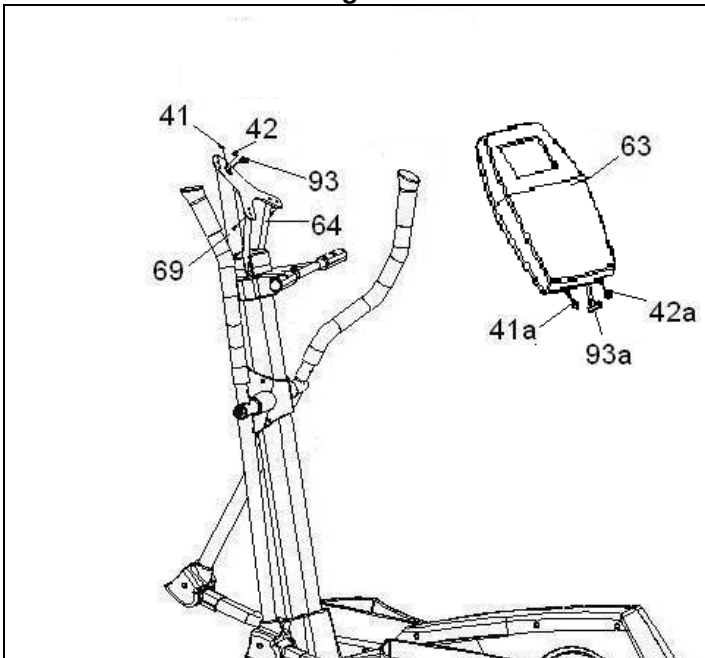

Fig.11

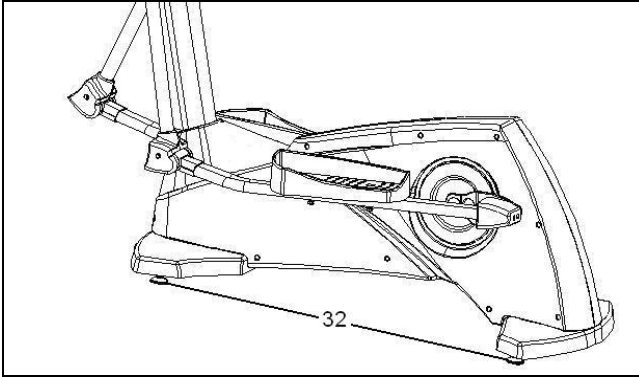

Fig.12

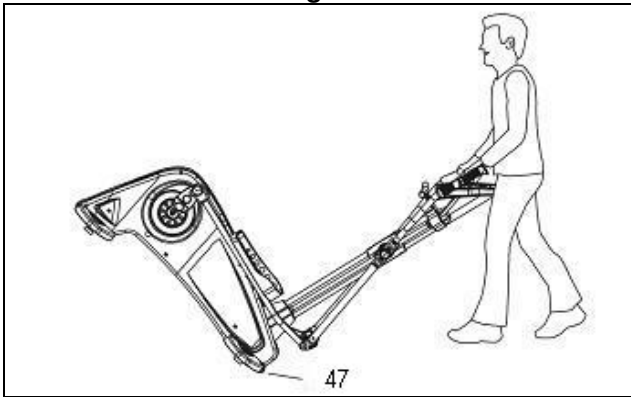
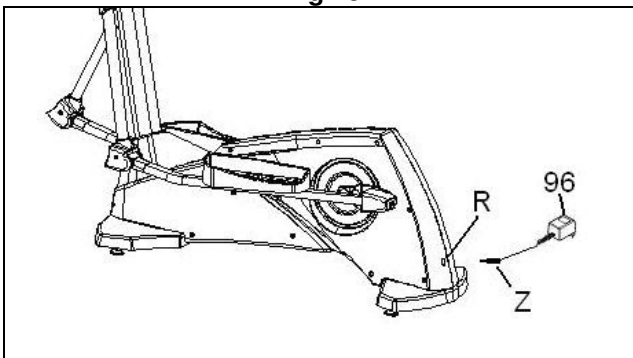

Fig.13



INSTRUCCIONES DE SEGURIDAD.-

Antes de comenzar cualquier programa de ejercicio, consulte a su médico. Se recomienda la realización de un examen físico completo.

Trabaje en el nivel de ejercicio recomendado, no llegue al agotamiento. Si siente dolor o molestias de cualquier tipo, pare el ejercicio inmediatamente y acuda a su médico.

Utilice el aparato sobre una superficie sólida y nivelada, con algún tipo de protección para el suelo o alfombra. Por razones de seguridad, el equipo deberá disponer a su alrededor de un espacio libre no inferior a 0,5 m.

No permita a los niños jugar con este aparato o a su alrededor. Mantenga las manos alejadas de las partes en movimiento.

Compruebe la elíptica antes de comenzar el ejercicio, para asegurarse de que se han montado todas las piezas y que las tuercas, tornillos, pedales y brazos se han apretado correctamente antes del uso.

Utilice prendas y calzado apropiados para el ejercicio físico. No utilice prendas sueltas. No utilice calzado con suela de cuero o tacones altos.

Este aparato ha sido probado y cumple con la norma EN957. adecuado para uso domestico. El frenado es independiente de la velocidad.

IMPORTANTE

Lea las instrucciones detenidamente antes de proceder con el montaje.

Retire todas las partes del cartón de embalaje e identifíquelas con respecto

al listado, para asegurarse de que no falta ninguna.

No elimine el cartón hasta haber montado la elíptica completamente. Utilice el aparato siempre de acuerdo con las instrucciones. Si encuentra algún componente defectuoso durante el montaje o comprobación del aparato, o si oye algún ruido extraño durante la utilización, pare.

No utilice este aparato hasta que se haya solucionado el problema.

INSTRUCCIONES PARA EL EJERCICIO.-

El uso de la elíptica le reportará diferentes beneficios, mejorará su condición física, tono muscular y, junto con una dieta baja en calorías, le ayudará a perder peso.

1. La fase de calentamiento

Esta fase acelera la circulación sanguínea en el cuerpo y pone a tono los músculos para el ejercicio. También reduce el riesgo de calambres y lesiones musculares. Es aconsejable realizar algunos ejercicios de estiramiento, según se muestra más adelante. Realice cada estiramiento aproximadamente durante 30 segundos, no fuerce los músculos. Si siente dolor, PARE.



2. La fase de ejercicio.

En esta fase se realiza el esfuerzo más importante. Tras el ejercicio regular, los músculos de las piernas aumentarán su flexibilidad. Es muy importante mantener un ritmo constante. El ritmo de ejercicio será lo bastante alto para aumentar las pulsaciones hasta la zona objetivo que se muestra en el gráfico siguiente.

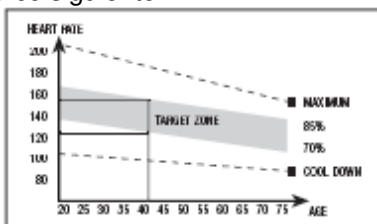

Esta fase debería durar un mínimo de 12 minutos aunque se recomienda a la mayoría de la gente comenzar con períodos de 10-15 minutos.

3. La fase de relajación.

Esta fase permite la relajación del sistema cardiovascular y muscular. Se trata de una repetición de los ejercicios de calentamiento, por ejemplo, reduciendo el ritmo, y continuando aproximadamente 5 minutos. Repita los ejercicios de estiramiento, y recuerde no forzar los músculos. Según transcurran los días, necesitará entrenamiento más prolongados y de mayor intensidad. Es recomendable ejercitarse un mínimo de tres días por semana, en días alternos.

Tonificación muscular.

Para tonificar los músculos durante el ejercicio deberá seleccionar una resistencia alta. Esto implicará una mayor tensión sobre la musculatura de las piernas y quizás deba reducir el tiempo del ejercicio. Si también desea mejorar su forma física general,

deberá cambiar su programa de entrenamiento. Realice los ejercicios de calentamiento y relajación de costumbre, pero cuando esté llegando al final de la fase de ejercicio, aumente la resistencia para someter sus piernas a un mayor esfuerzo. Deberá reducir la velocidad para mantener el ritmo cardíaco en la zona objetivo.

Pérdida de peso

En este caso, el factor importante es el esfuerzo realizado. Cuando más intenso y más prolongado sea el trabajo, mayor será la cantidad de calorías quemadas. Efectivamente, el trabajo es el mismo que se realiza para mejorar la condición físico, pero el objetivo es diferente.

INDICACIONES GENERALES.-

Lea atentamente las instrucciones de este manual. Este le da indicaciones importantes sobre el montaje, seguridad y uso de la máquina.

1 Esta unidad esta diseñada para uso domestico. El peso de usuario no debe exceder de 115 Kg.

2 Mantenga las manos alejadas de cualquiera de las partes móviles de la unidad.

3 Los padres y otras personas responsables de los niños deben de tener en cuenta la naturaleza curiosa de estos y que puede llevarles a situaciones y conductas que pueden resultar peligrosas. Esta unidad no ha de utilizarse en ningún caso como juguete.

4 Es responsabilidad del propietario asegurarse que todos los usuarios de la máquina estén adecuados e informados sobre todas las precauciones necesarias.

5 Su unidad sólo puede ser usada por una persona al mismo tiempo.

6 Utilice prendas de vestir y calzado adecuado. Átense los cordones correctamente.

INSTRUCCIONES DE MONTAJE.-

1. Saque la unidad de la caja y compruebe que tiene todas las piezas.

ATENCIÓN: Se recomienda la ayuda de una segunda persona, para la realización del montaje de esta máquina.

Fig.1 Piecerío

- (51) Cuerpo central.
- (36) Tubo caballete trasero con tacos regulables.
- (38) Tubo caballete delantero con ruedas.
- (72) Tubo de remo.
- (64) Soporte monitor.
- (3L) Bastón o brazo izquierdo.
- (3R) Bastón o brazo Derecho.
- (14R) Tapas embellecedoras inferiores, derecha (R) de las rotulas de bastones.
- (63) Monitor electrónico.
- (11L) 2 Tapas cierre eje giro bastones (L-R).
- (11R) 2 Tapas cierre eje giro bastones (L-R).
- (14L) Tapas embellecedoras inferiores, izquierda (L) de las rotulas de bastones.
- (23L) Apoya pies Izquierdo.
- (23R) Apoya pies Derecho.
- (96) Transformador, 8v.

Fig.2 Tornillería

- (4) Tuercas autoblocantes de M-8.
- (8) Arandelas planas de M8 Ø19.
- (9) Arandela muelle de M-8.
- (35) Tornillos de M-8x25.

(71) Tornillos de M-8x20.

(22) Tornillos DIN 603 M-8x60.

Llave de tubo combinada.

2. MONTAJE DE LOS TUBOS CABALLETE.-

ATENCIÓN: Para la realización de este montaje se precisa la ayuda de una segunda persona .

En primer lugar levante de la parte delantera de la maquina y apóyela sobre un taco, por ejemplo de los mismos del embalaje que acaba de abrir.

Acerque el tubo de caballete delantero con ruedas (38) al cuerpo central (51), posicionando las ruedas hacia delante de la unidad, Fig.3, introduzca los tornillos (35) y coloque las arandelas planas (8), las arandelas de muelle (9) y apriete fuertemente.

Para el montaje del caballete trasero Fig.4, realice la misma operación. Levante un poco la maquina por la parte trasera y coloque un taco, por ejemplo de los mismos del embalaje que acaba de abrir.

Coja el tubo caballete trasero con tacos regulables (36) y haciendo coincidir los puntos, Fig.4 introduzca los tornillos (35) coloque las arandelas (8), y las arandelas de muelle (9) y apriete fuertemente.

3. MONTAJE DEL TUBO REMO.-

Coja el tubo de remo (72) y suelte los tornillos (71) de la parte inferior del tubo (72) junto con las arandelas (8) y las arandelas de muelle (9) Fig.5.

Seguido acerque el tubo de remo (72) al tubo saliente (H) del cuerpo central (51), Fig.5.

Conexione los terminales (78) Fig.5, con el (80) Fig.5.

Introduzca el tubo de remo (72) en el tubo saliente (H), del cuerpo central (51), en dirección a la flecha, Fig.5, teniendo cuidado de no pillar los cables.

Coloque los tornillos (71) que acaba de soltar del remo (72), junto con las arandelas (8) y las arandelas de muelle (9) Fig.5 y apriete fuertemente. Baje la tapa embellecedora del tubo remo (75) hasta el tubo base del cuerpo central (51), Fig.6C.

IMPORTANTE: Es aconsejable el reapretar los tornillos que se acaban de montar al mes de uso de la máquina.

4. MONTAJE DE LOS TUBOS DE PIES.-

Suelte el tornillo (15) junto con el casquillo (18) la arandela (8) y la tuerca (16), ayudándose de la llave combinada Fig.6.

Coja el pie izquierdo (21), e introduzca el casquillo (18) en dirección de la flecha Fig.6A y déjelo centrado.

A continuación posicónelo en la "U" de la parte inferior del brazo izquierdo (13L), Fig.6B.

Introduzca el tornillo (15) como de indica en la Fig.6B y coja la arandela plana (8) y la tuerca autoblocante (16) y apriete fuertemente.

Coja el pie derecho (83), y realice el mismo montaje que ha realizado para el montaje del pie izquierdo.

A continuación coloque las tapas embellecedoras (14R y 14L), atornillándolas con los tornillos (79) Fig.6D.

5. MONTAJE DE LOS REPOSAPIES.-

Posicione el reposapiés izquierdo (23L marcado con la letra L) sobre el pie izquierdo (21) de la unidad, Fig.7, (la posición izquierda y derecha en la unidad es siempre en la posición de hacer el ejercicio) coja los tornillos (22), las arandelas (8) y la tuerca (4), y apriete fuertemente.

Seguido posicione el reposapiés derecho (23R marcado con la letra R) sobre el pie derecho (83), coloque los tornillos (22) las arandelas (8) y la tuerca (4), y apriete fuertemente.

6.- MONTAJE SOPORTE DEL MONITOR.-

Una el conector (93) que sale del tubo remo (64), con el conector (78) que sale del tubo saliente del cuerpo central (72), Fig.8.

Introduzca el tubo de remo (64) en el saliente del cuerpo principal (72), en dirección a la flecha, Fig.8, teniendo cuidado de no pillar los cables.

Coja la tapa trasera (70L) y la tapa delantera (70R), posicónelas en el tubo de remo (72) Fig.8. Y a continuación atornillelas con los tornillos (79).

7 MONTAJE DE LOS BRAZOS SUPERIORES.-

Coja el brazo superior izquierdo (3L) (marcado con la letra L), Introduzca el brazo en el saliente del brazo inferior izquierdo (13L) haciendo coincidir las letras (L), Fig.9, coloque los tornillos (6) y las tuercas ciegas (4) y apriete.

Seguido realice el mismo montaje con el brazo superior derecho (3R).

8. MONTAJE DE LAS TAPAS LATERALES EJE GIRO DE BRAZOS.-

Coja las tapas (11L y 11R) marcadas en el interior con la letra (R), y posiciónelas en el extremo del eje con los brazos en la parte derecha, según muestra la Fig.9, a continuación atorníllelas con los tornillos (12).

Realice el mismo montaje en el otro extremo del eje con las tapas (11L y 11R) marcadas en el interior con la letra (L).

9. COLOCACION DEL MONITOR ELECTRONICO.- COLOCACION DEL MONITOR.

Suelte los tornillos (69) Fig.10 de la parte trasera del monitor (63).

A continuación conéctese los terminales (93 y 93a). Los terminales del Hand-grip (41a con 41) y (42a con 42) Fig.10.

Seguido coloque el monitor en dirección de la flecha sobre la chapa del tubo remo (64) Fig.10, introduciendo los cables en el interior del tubo remo y teniendo cuidado de no pillar los cables. Coloque los tornillos (69) soltados anteriormente.

NIVELACION

Una vez colocada la unidad en su lugar definitivo, para la realización del ejercicio, compruebe que el asentamiento en el suelo y su nivelación sean correctos. Esto se conseguirá roscando más o menos los pies regulables (32) como muestra la Fig.11.

MOVIMIENTO Y ALMACENADO.-

La unidad está equipada con ruedas (47) como muestra la Fig.12 lo que hace más sencillo su movimiento. Las ruedas que se encuentran en la parte delantera de su unidad, le facilitarán la maniobra de colocar su unidad en el emplazamiento escogido, levantando, ligeramente por la parte trasera.

Guarde su máquina en un lugar seco con las menores variaciones de temperatura posible.

CONEXION A LA RED.-

Introduzca la clavija de enganche (Z) del transformador en el punto de conexión (R), del cuerpo central, (parte trasera inferior) y conecte el transformador (96) de corriente a la red de 220 V, Fig.13.

Para cualquier consulta, no dude en ponerse en contacto con el (S.A.T).Servicio de Asistencia Técnica, llamando al teléfono de atención al cliente (ver página final del presente manual).

BH SE RESERVA EL DERECHO A MODIFICAR LAS ESPECIFICACIONES DE SUS PRODUCTOS SIN PREVIO AVISO.

SAFETY INSTRUCTIONS.-

Consult your doctor before starting any exercise program. It is advisable to undergo a complete physical examination. Work at the recommended exercise level, do not overexert yourself. If you feel any pain or discomfort, stop exercising immediately and consult your doctor. Use the appliance on a solid, fl at surface, with some type of protection for the floor or carpet. In the interest of safety, the equipment must have at least 0.5 metres of free space around it. Do not allow children to play with the equipment or in the immediate vicinity. Keep your hands well away from any of the moving parts. Check the elliptical trainer before starting the exercise; to make sure that all of the parts are attached and that the nuts, bolts, pedals and focus bars have been tightened correctly prior to use. Wear appropriate clothing and footwear for the exercise. Do not use loose clothing. Do not wear leather soled shoes or footwear with high heels.

This appliance has been tested and it complies with standard EN957, suitable for domestic use only. Braking is independent of speed.

IMPORTANT.

Read the instructions carefully before proceeding to assemble the equipment.

Remove all the parts from the cardboard packaging and check them against the parts list to ensure that there is nothing missing.

Do not throw the cardboard away until the elliptical trainer is fully assembled. Always use the appliance in accordance with the instructions. If you discover any defective component while assembling or checking the equipment, or if you hear any strange noise during exercise then stop. Do not use the appliance until the problem has been resolved.

EXERCISE INSTRUCTIONS.-

Use of the ELLIPTICAL TRAINER offers various benefits; it will improve fitness, muscle tone and when used in conjunction with a calorie controlled diet it will help you to lose weight.

1. Warm-up phase.

This phase speeds up the body's blood circulation and gets the muscles ready for exercise. It also reduces the risk of cramp and sprains. It is advisable to do some stretching exercises, as shown below. Each stretch should last approximately 30 seconds, do not overexert the muscles. If you feel pain, STOP.

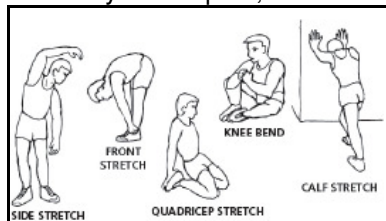

2. Exercise phase.

This phase requires the greatest physical exertion. After regular exercise the leg muscles will become more flexible. It is important to keep the rhythm constant.

The rhythm of the exercise should be fast enough to bring the heart rate into the target area, as shown on the following graph:

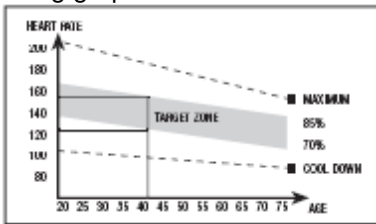

This phase should last at least 12 minutes, although it is advisable for most people to start off with sessions of 10-15 minutes.

3. Cool-down phase.

This phase allows the cardiovascular and muscle system to relax. It consists of repeating the warm-up exercises, i.e. reducing the rhythm and continuing for approximately 5 minutes. Repeat the stretching exercises but remember not to overexert the muscles. Eventually your training sessions will have to become longer and more intensive. It is advisable to exercise at least three days per week, on alternate days.

Muscle toning

You should select a high exertion level in order to tone muscles during exercise. This entails greater stress on the leg muscles, so it may be wise to reduce exercise times. If you also wish to improve your overall fitness then you should change your training program. Do the warm-up and cool-down exercises as normal but when you are reaching the end of the exercise phase, increase the exertion level in order to make your legs work harder. You should reduce speed in

order to keep your heart rate within the target area.

Weight loss

In this case the important factor is the effort made. The more intense and the longer the session, the greater the number of calories burned. Even though you are doing the same work as you do to improve fitness, the objective has changed.

GENERAL INSTRUCTIONS.-

Carefully read through the instructions contained in this manual. It provides you with important information about assembly, safety and use of the machine.

- 1 This unit has been designed for home use. The user weight does not have to exceed 115kg.
- 2 Keep your hands well away from any of the moving parts.
- 3 Parents and/or those responsible for children should always take their curious nature into account and how this can often lead to hazardous situations and behaviour resulting in accidents. This unit does not have to be used in any case like toy.
- 4 The owner is responsible for ensuring that anyone who uses the machine is duly informed about the necessary precautions.
- 5 Your unit can only be used by one person at a time.
- 6 Use suitable clothing and footwear. Tie up your shoelace correctly

ASSEMBLY INSTRUCTIONS

1. Take the unit out of its box and make sure that all of the pieces are there:

ATTENTION: The assistance of a second person is recommended when assembling this machine.

Fig.1 Parts list.

- (51) Main body.
- (36) Rear stabiliser bar with adjustable feet.
- (38) Front stabiliser bar with wheels.
- (72) Main post.
- (64) Monitor support.
- (3L) Left focus bar or arm.
- (3R) Right focus bar or arm.
- (14R) Bottom trim covers, left and right (R) for the knuckle joints on the focus bars.
- (63) Electronic monitor.
- (11L) 2 Focus bar spindle covers (L-R).
- (11R) 2 Focus bar spindle covers (L-R).
- (14L) Bottom trim covers, left and right.
- (23L) Left footrest.
- (23R) Right footrest.
- (96) Transformer, 8V.

Fig 2 Screws and fasteners

- (4) Self-locking nuts M-8.
 - (8) Flat washer M-8.
 - (9) Spring washer M-8.
 - (35) Screws M-8x25.
 - (71) Screws M-8x20.
 - (22) Screws DIN 603 M-8x60.
- Combination box spanner.

2. FITTING THE STABILISER BARS.-

ATTENTION: The assistance of a second person is required for this stage of the assembly.

First, lift the front of the machine and rest it on a prop, such as the packaging that you have just removed. Bring the front stabiliser bar with wheels (38) to the main body (51) positioning the wheels at the front of the unit, Fig.3, insert the screws (35), fit the flat washers (8) and spring

washer (9), and tighten securely.

Carry out the same operation to attach the rear stabiliser bar. Lift the rear of the machine slightly and rest it on a prop, such as the packaging that you have just removed.

Take the rear stabiliser with adjustable feet (36), and line up the dots Fig.4. Insert the screws (35), fit the washers (8) and nuts (9), and tighten securely.

3. FITTING THE MAIN POST.-

Take the main post (72) and remove the screws (71) the washers (8) and spring washers (9) from the bottom of the post (72) Fig.5.

Next, bring the main post (72) up to boss (H) on the main body (51) Fig.5. Connect terminals (78) Fig.5 with (80), Fig.5.

Slip the main post (72) over the boss (H) on the main body (51) in the direction of the arrow, Fig.5, making sure not to snag any of the cables.

Refit the screws (71), the washers (8) and the spring washers (9) that you removed previously, Fig.5, and tighten securely.

Lower the bottom trim section for the main post (75) down over the boss section of the main body (51), Fig.6C.

IMPORTANT: It is advisable to retighten these screws after one month of using the machine.

4. FITTING THE FOOT BARS.-

Loosen off screw (15) along with the spacer (18), the washer (8) and the nut (16), using the combination spanner to help you, Fig.6.

Take the left foot (21) and insert the spacer (18) in the direction of the arrow, Fig.6A leaving it centred.

Next, position it on the “U” at the bottom of the left focus bar (13L), Fig.6B.

Insert screw (15), as shown in Fig.6B, then fit the flat washer (8) and the self locking nut (16), and tighten securely.

Take the right foot bar (83) and go through the same assembly procedure as with the left.

Then fit the trim covers (14R & 14L), using screws (79) to secure them, Fig.6D.

5. FITTING THE FOOTRESTS.-

Position the left footrest (23L) (marked with the letter “L”) on top of the unit’s left foot (21), Fig.7, (left and right refers to the user’s position doing exercise) refit the screws (22), the washers (8) and the nuts (4) removed previously and tighten securely.

Next, position the right footrest (23R) (marked with the letter “R”) on top of the right foot (83), refit the screws (22), the washers (8) and the nuts (4) removed previously and tighten securely.

6.- FITTING THE MONITOR SUPPORT.-

Plug connector (93), coming out of the main post, into connector (80), coming out of the boss (64) on the main body (72), Fig.8.

Slip the main post (64) over the boss (72) on the main body in the direction of the arrow, Fig.8, making sure not to snag any of the cables.

Take the front (70R) and rear (70L) covers and position them on the main post (72), Fig.8. Now use the screws (79) to attach them to the post.

7 FITTING THE UPPER

FOCUS BARS.-

Take the top left bar (3L) (marked with the letter “L”).

Insert the top bar onto the bottom left focus bar (13L), lining up the letters (L), Fig.9, fit the screws (6), and the cap nuts (4) and tighten securely.

Now go through the same procedure for the top right focus bar (3R).

8. FITTING THE FOCUS BAR

SIDE COVERS.-

Take the covers (11L and 11R), marked on the inside with the letter “R”, and position them at the spindle end with the bars on the right hand side, as shown in Fig.9. Now use screws (12) to attach them.

Carry out the same procedure at the other end of the bar using the covers (11L and 11R) marked on the inside with the letter “L”.

9. FITTING THE ELECTRONIC

MONITOR.-

ATTACHING THE MONITOR.

Release screws (69), Fig.10, at the back of the monitor (63).

Then connect terminals (93 & 93a). The handgrip terminals (41a with 41) and (42a with 42), Fig.10.

Next, slide the front of the monitor onto the plate on top of the main post (64) in the direction of the arrow, Fig.10, push the cables down into the main post making sure not the pinch any of the cables. Replace the screws (69) removed previously.

LEVELLING.-

Once the unit has been placed into its final position, make sure that it sits flat on the floor and that it is level.

This can be achieved by screwing the adjustable feet (32) up or down, as shown in Fig.11.

MOVEMENT & STORAGE.-

The unit is equipped with wheels (47), as shown in Fig.12, which make it easier to move. The two wheels at the front of the unit make it easier to place the unit in to any chosen position by lifting the rear slightly.

Store your unit in a dry place, preferably not subject to changes in temperature.

MAINS CONNECTION.-

Insert the jack (Z) for the transformer into the connection hole (R) on the main body (bottom, rear of the machine) and then plug the transformer (96) into a 220 V mains supply, Fig.13.

Do not hesitate to get touch with the Technical Assistance Service if you have any queries by phoning customer services (see last page in manual).

BH RESERVES THE RIGHT TO MODIFY THE SPECIFICATIONS OF ITS PRODUCTS WITHOUT PRIOR NOTICE

CONSIGNES DE SÉCURITÉ.-

Avant de commencer tout exercice, demandez l'avis de votre médecin. Il est conseillé de passer un examen médical complet.

Travaillez le niveau d'exercice recommandé, ne pas aller jusqu'à l'épuisement. En cas de douleur ou de malaise, arrêtez immédiatement l'exercice et consultez votre médecin.

Cet appareil doit être posé sur une surface solide et bien nivelée avec une protection ou un tapis au sol. Pour mesure de sécurité, prévoir autour de la machine un dégagement d'au moins 0.50 mètres.

Il est interdit aux enfants de jouer avec cet appareil ni aux abords de celui-ci. Les mains doivent être tenues à l'écart des parties amovibles de l'appareil.

Avant de commencer l'exercice, vérifiez si toutes les pièces ont bien été montées sur la machine et si les écrous, vis, pédales et bras sont bien fixés.

L'utilisateur de la machine doit porter des vêtements et des chaussures appropriés pour l'exercice physique. Ne pas porter de vêtements amples, ni des chaussures à semelle en cuir ni à talons hauts.

Cet appareil a été testé et répond à la norme EN957 apte pour l'usage domestique uniquement. Le freinage est indépendant de la vitesse.

REMARQUES IMPORTANTES.

Avant de monter la machine, lire attentivement cette notice.

Sortiez toutes les pièces de l'emballage en carton et vérifiez sur la liste qu'il ne manque aucun élément.

Ne pas jeter l'emballage avant d'avoir monté complètement la machine.

L'appareil doit toujours être utilisé selon les instructions. Si au cours du montage ou de la vérification de l'appareil, vous constatez qu'un élément est défectueux ou si vous entendez un bruit étrange durant l'utilisation, ne pas utiliser la machine avant d'avoir résolu le problème.

INSTRUCTIONS POUR L'EXERCICE.-

L'utilisation de la ELLIPTIQUE vous apportera de nombreux avantages, améliorera votre forme physique, votre tonus musculaire et conjointement à une alimentation basse en calories, vous permettra même de perdre du poids.

1. Phase d'échauffement

Cette phase accélère la circulation sanguine et prépare les muscles pour l'exercice. Elle réduit également les risques de crampes et de lésions musculaires. Il est conseillé de faire quelques exercices d'étirement comme indiqué ci-après. Chaque étirement doit durer environ 30 secondes. Ne pas forcer les muscles. En cas de douleur, ARRÊTEZ l'exercice.

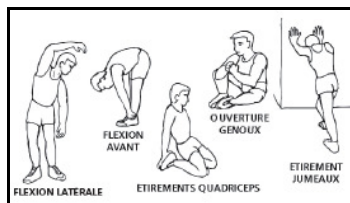

2. Phase de l'exercice

Il s'agit de la phase dans laquelle est réalisé l'exercice le plus important. Après l'exercice réalisé régulièrement, les muscles des jambes deviennent plus flexibles. Il est très important de maintenir un rythme constant. Le rythme de l'exercice sera suffisamment élevé pour augmenter les pulsations jusqu'à la zone-objectif indiquée sur le schéma suivant.

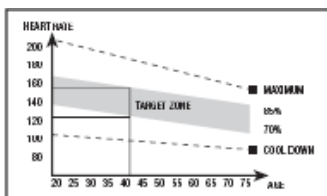

Cette phase devrait durer 12 minutes au moins quoi qu'il soit plutôt recommandé à la plupart des personnes de commencer par des exercices de 10 à 15 minutes.

3. Phase de relaxation

Cette phase permet le relâchement du système cardio-vasculaire et musculaire. Il s'agit d'une répétition des exercices d'échauffement. Exemple: réduire le rythme et en continuant environ 5 minutes, répétez les exercices d'étirement et n'oubliez surtout pas de ne pas forcer les muscles.

Après plusieurs jours d'entraînement, les séances devront être plus longues et plus intenses. Il est recommandé de s'entraîner au moins trois jours par semaine et d'alterner ces journées d'entraînement durant la semaine.

Tonification musculaire

Pour tonifier les muscles durant l'exercice, il faudra sélectionner une résistance élevée. Cela se traduira par

une tension plus élevée également sur la musculature des jambes et il faudra peut être aussi réduire la durée de l'exercice. Si vous souhaitez améliorer votre forme physique en général, vous devrez modifier votre programme d'entraînement. Faites les exercices d'échauffement et de relaxation habituels et à la fin de phase de l'exercice, augmentez la résistance afin de soumettre vos jambes à un effort plus important. Vous devrez réduire la vitesse pour maintenir la fréquence cardiaque dans la zone-objectif.

Pour perdre du poids

Dans ce cas, l'effort réalisé est l'élément le plus important. Plus le travail sera intense et long, plus vous brûlerez de calories. En effet, le travail est le même que celui réalisé pour l'amélioration de la condition physique, mais l'objectif est différent.

INDICATIONS GÉNÉRALES.-

Lire très attentivement cette notice qui contient d'importantes instructions sur le montage, la sécurité et l'utilisation de l'appareil.

1 Cette unité a été conçue pour être utilisée chez soi. Le poids de l'utilisateur ne doit pas dépasser 115Kg.

2 Les mains doivent être à l'écart de tout élément en mouvement de l'appareil.

3 Les parents ou autres personnes à qui des enfants ont été confiés doivent tenir compte de la curiosité innée de ceux-ci qui risque de les conduire à adopter les conduites dangereuses. Cet appareil ne doit absolument pas être utilisé comme un jouet.

4 Il incombe au propriétaire de l'appareil de s'assurer que tous les utilisateurs de la machine peuvent l'utiliser et qu'ils ont été dûment informés à propos des précautions à prendre et des consignes de sécurité.

5 Seule une personne à la fois peut monter sur l'appareil.

6 L'utilisateur de l'appareil doit porter des vêtements et des chaussures appropriés pour réaliser l'exercice.

MONTAGE.-

1. Sortez l'unité de la boîte d'emballage et vérifiez qu'il ne manque aucune pièce.

ATTENTION: Pour effectuer le montage de cette machine, il est conseillé de se faire aider par une autre personne.

Fig 1 Pièces

- (51) Corps central.
- (36) Tube support arrière avec taquets réglables.
- (38) Tube support avant avec roulettes.
- (72) Tube rameur.
- (64) Support du moniteur.
- (3L) Baston ou bras gauche.
- (3R) Baston ou bras droit.
- (14R) Caches embellisseurs inférieurs, droite (R) des rotules de bâtons.
- (63) Moniteur électronique.
- (11L) 2 Cache fermeture de l'axe de rotation des bâtons (L-R).
- (11R) 2 Cache fermeture de l'axe de rotation des bâtons (L-R).
- (14L) Caches embellisseurs inférieurs, gauche (L) des rotules de bâtons.
- (23L) Repose pied gauche.
- (23R) Repose pied droit.
- (96) Transformateur, 8v.

Fig.2 Visserie

- (4) Écrous de sûreté M-8.
 - (8) Rondelles plates de M-8 Ø19.
 - (9) Rondelle ressort de M-8.
 - (35) Vis de M-8x25.
 - (71) Vis de M-8x20.
 - (22) Vis DIN 603 M-8x60.
- Clés à tube combinées.

2. MONTAGE DES TUBES SUPPORT.-

ATTENTION: Pour réaliser ce montage, il faut se faire aider par une autre personne.

Lever d'abord la partie avant de la machine et la poser sur une cale par exemple sur l'une de celles de l'emballage de l'appareil. Approcher le tube du support avant avec roulettes (38) au corps central (51) en plaçant les roulettes vers l'avant de l'unité, Fig.3, introduire les vis (35), placer les rondelles plates (8) rondelle ressort (9) et visser solidement.

Faire de même pour monter le support arrière. Lever légèrement la machine par la partie arrière et placer une cale par exemple sur l'une de celles de l'emballage de l'appareil.

Prendre le tube support arrière avec les taquets de réglage (36) et faire concorder les points, Fig.4. Introduire les vis (35), placer les rondelles (8), rondelle ressort (9) et visser solidement.

3. MONTAGE DU TUBE RAMEUR.-

Prendre le tube rameur (72) et dévisser les vis (71) qui se trouvent en bas du tube ainsi que les rondelles (8) et les rondelles à ressort (9) Fig.5.

Ensuite, approcher le tube rameur (72) vers le tube qui dépasse du corps principal (51) Fig.5.

Connecter le connecteur (78) Fig.5 au (80) Fig.5.

Introduire le tube rameur (72) dans le tube qui dépasse (H) du corps central (51) dans le sens de la flèche, Fig.5 en veillant à ne pas pincer les câbles.

Poser les vis (71) qui viennent d'être dévissées du tube rameur (72) ainsi que les rondelles (8) et les rondelles à ressort (9) Fig.5 et visser solidement.

Faire descendre le cache du tube rameur (75) jusqu'au tube de base du corps central (51), Fig.6C.

IMPORTANT: Il est conseillé de resserrer les vis qui viennent d'être posées un mois après l'utilisation de la machine.

4. MONTAGE TUBES DES PIEDS.-

Dévisser la vis (15) ainsi que la douille (18), la rondelle (8) et l'écrou (16) par l'intermédiaire de la clé combinée Fig.6.

Prendre le pied gauche (21) et introduire la douille (18) dans le sens de la flèche Fig.6A en veillant à bien le centrer.

Ensuite placez-le dans le "U" de la partie inférieure du bras gauche (13L), Fig.6B.

Introduire la vis (15) comme indiqué dans la Fig.6B, prendre la rondelle plate (8) et l'écrou de sûreté (16) et visser solidement.

Prendre le pied droit (83) et faire de même que pour le montage du pied gauche.

À présent, poser les caches (14R et 14L) et fixez-les par l'intermédiaire des vis (79) Fig.6D.

5. MONTAGE DES REPOSE-PIED.-

Placez le repose-pied gauche (23L, signalé par la lettre L) sur le pied gauche (21) de l'unité, Fig.7, (la position gauche et la position droite sur l'unité sont toujours les positions sur lesquels est effectué l'exercice), prendre les vis (22), les rondelles (8) et les écrous (4), et visser très fort.

Placez le repose-pied droit (23R signalé par la lettre R) sur le pied droit (83), placez les vis (22) les rondelles (8) et les écrous (4), et vissez très fort.

6. MONTAGE DU SUPPORT DU MONITEUR.-

Unissez le connecteur (93) qui dépasse du tube rameur (64) au connecteur (78) qui dépasse du tube du corps central (72), Fig.8.

Introduisez le tube rameur (64) dans celui qui dépasse du corps central (72), dans le sens indiqué par la flèche, Fig.8, en veillant à ne pas pincer les câbles.

Prendre le cache arrière (70L) et le cache avant (70R), les placer sur le tube rameur (72) Fig.8 et visser ces éléments avec les vis (79).

7. MONTAGE DES BRAS SUPÉRIEURS.-

Prendre le bras supérieur gauche (3L) (signalé par la lettre L).

Introduire le bras dans l'élément qui dépasse du bras inférieur gauche (13L) en faisant concorder les lettres (L), Fig.9, posez les vis (6), et les écrous aveugles (4) et vissez. Faire le même montage pour le bras supérieur droit (3R).

8. MONTAGE DES CACHES LATÉRAUX DE L'AXE DE ROTATION DES BRAS.-

Prendre les caches (11L y 11R) portant à l'intérieur la lettre (R), placez-les à l'extrémité de l'axe avec les bras posés en partie droite, comme indiqué dans la Fig.9 et fixez-les avec les vis (12).

Faire de même pour réaliser le montage à l'autre extrémité de l'axe avec les caches (11L et 11R) à l'intérieur desquels Fig.9 la lettre (L) .

9. MISE EN PLACE DU MONITEUR ÉLECTRONIQUE.- MISE EN PLACE DU MONITEUR.

Dévissez les vis (69) Fig.10 posées derrière le moniteur (63).

Ensuite, connecter les connecteurs (93 et 93a). Les connecteurs du Hand-grip (41a au 41) et (42a au 42) Fig.10. Placez le moniteur dans le sens de la flèche sur la plaque du tube rameur (64) Fig.10, en introduisant les câbles à l'intérieur du tube rameur et en veillant à ne pas pincer ces derniers. Placez les vis (69) dévissées précédemment.

NIVELLEMENT.-

Après avoir installé l'unité à l'emplacement qui lui a été réservé pour réaliser les exercices, vérifiez si l'assise au sol et le nivellement sont corrects. Pour ce faire, vissez plus ou moins les pieds réglables (32) comme indiqué dans la Fig.11.

DÉPLACEMENT ET RANGEMENT.-

Comme indiqué dans la Fig.12, cet appareil dispose de roulettes (47) qui permettent un déplacement facile. Ces roulettes sont posées sur la partie avant de l'appareil et permettent d'en déplacer en soulevant légèrement la partie arrière pour l'installer à l'endroit réservé pour utilisation.

La machine doit être rangée en lieu sec et à l'abri des écarts de températures.

BRANCHEMENT AU COURANT.-

Introduisez la fiche de branchement (Z) du transformateur dans le point de connexion (R) du corps central (partie arrière inférieure) et connectez le transformateur (96) de courant au secteur de 220 V, Fig.13.

Pour toute information complémentaire et en cas de doute sur le bon état de l'une quelconque partie de la machine, n'hésitez pas à appeler le Service d'Assistance Technique (SAT) au numéro de téléphone d'Assistance Clientèle qui figure à la dernière page de cette notice.

BH SE RÉSERVE LE DROIT DE MODIFIER LES CARACTÉRISTIQUES DE SES PRODUITS SANS PRÉAVIS.

SICHERHEITSHINWEISE.-

Bevor Sie mit einem der Trainingsprogramme beginnen, konsultieren Sie bitte Ihren Arzt. Wir empfehlen dabei eine komplette Untersuchung.

Arbeiten Sie mit dem empfohlenen Trainingsniveau, trainieren Sie niemals bis zur Erschöpfung. Wenn Schmerzen oder Beschwerden irgendeiner Art auftreten, unterbrechen Sie die Übung umgehend und suchen Sie Ihren Arzt auf.

Benutzen Sie das Gerät nur auf einer stabilen und ebenen Fläche und benutzen Sie eine Unterlage zum Schutz des Bodens oder Teppichs. Aus Sicherheitsgründen muss rund um das Gerät ein freier Raum von mindestens 0,5 Metern vorhanden sein.

Kinder dürfen weder mit diesem Gerät noch in seiner unmittelbaren Umgebung spielen. Kommen Sie nicht mit den Händen an die beweglichen Teile.

Bevor Sie mit dem Training beginnen, überprüfen Sie den Ellipsentrainer, ob alle Teile montiert und die Schrauben, Muttern, Pedale und Arme einwandfrei festgezogen sind.

Tragen Sie während des Trainings geeignete Kleidung und Schuhwerk. Benutzen Sie keine weite Kleidung. Tragen Sie keine Schuhe mit Ledersohle oder hohen Absätzen.

Dieses Gerät wurde getestet und erfüllt die Norm EN957, für den häuslichen Gebrauch geeignet. Die Bremswirkung ist unabhängig von der Geschwindigkeit.

WICHTIG Lesen Sie die Anleitung vor der Montage aufmerksam. Entnehmen

Sie alle Teile aus dem Verpackungskarton und überprüfen Sie sie anhand der entsprechenden Liste, um sicherzustellen, dass kein Teil fehlt.

Entsorgen Sie den Karton erst, wenn Sie den Ellipsentrainer vollständig montiert haben.

Nutzen Sie das Gerät stets entsprechend der Anleitung. Sollten Sie bei der Montage oder Überprüfung des Geräts feststellen, dass eine Komponente defekt ist oder sollte während der Benutzung ein ungewöhnliches Geräusch auftreten, darf das Gerät nicht benutzt werden. Vor einer erneuten Nutzung muss das aufgetretene Problem zuerst gelöst werden.

HINWEISE ZUM TRAINING.-

Das Training mit dem ELLIPSENRAD bringt Ihnen mehrere Vorteile: eine Verbesserung der physischen Kondition, des Muskeltonus und es hilft, zusammen mit einer kalorienbewussten Diät, bei der Gewichtsabnahme.

1. Aufwärmphase

In dieser Phase werden der Blutkreislauf im Körper beschleunigt und die Muskeln für das Training vorbereitet. Damit wird das Risiko von Krämpfen und Muskelverletzungen verringert. Es ist ratsam, einige Streckübungen vorzunehmen, die weiter unten erläutert werden. Führen Sie jeder dieser Streckübungen ca. 30 Sekunden lang durch, ohne jedoch die Muskeln zu überlasten. Wenn Sie Schmerzen spüren, **UNTERBRECHEN** Sie bitte diese Übungen.



2. Trainingsphase

In dieser Phase wird erfolgt die hauptsächliche physische Anstrengung. Nach dem regelmäßigen Training wird die Flexibilität der Beinmuskulatur gesteigert. Es ist wichtig, einen regelmäßigen Rhythmus beizubehalten. Diese muss ausreichend hoch sein, um die Pulsschläge auf das Zielniveau zu steigern, das in nachfolgender Graphik dargestellt wird.

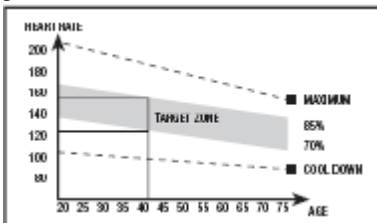

Diese Phase dauert mindestens 12 Minuten, wobei für die meisten Menschen eine anfängliche Dauer von 10-15 Minuten zu empfehlen ist.

3. Entspannungsphase.

Diese Phase ermöglicht die Entspannung des Herzkreislauf-Systems und der Muskulatur. Es handelt sich z.B. um die Wiederholung der Übungen aus der Aufwärmphase, bei reduziertem Rhythmus und während ungefähr 5 Minuten. Wiederholen Sie die Streckübungen und denken Sie daran, die Muskeln dabei nicht zu überstrecken.

Nach einigen Tagen werden Sie längere Trainingssitzungen und eine

stärkere Intensität der Übungen benötigen. Es wird empfohlen, mindestens drei Tage wöchentlich, ein über den anderen Tag zu trainieren.

Stärkung der Muskeln

Um die Muskeln bei den Übungen zu stärken, muss ein hoher Widerstand eingestellt werden. Dies hat eine höhere Spannung der Beinmuskulatur zur Folge. Möglicherweise müssen sie dabei die Dauer des Trainings reduzieren. Wenn Sie darüber hinaus Ihre allgemeine physische Form verbessern wollen, müssen Sie Ihr Trainingsprogramm ändern. Behalten Sie die üblichen Aufwärm- und Entspannungsübungen bei; wenn Sie jedoch das Ende der Trainingsphase erreichen, erhöhen Sie den Widerstand, um den Grad der Anstrengung Ihrer Beine zu erhöhen. Dabei muss die Geschwindigkeit reduziert werden, um den Herzrhythmus aus dem Zielniveau zu halten.

Gewichtsabnahme

In diesem Fall ist die ausgeführte Anstrengung der wichtige Faktor. Je intensiver und länger die Körperarbeit, desto höher die Menge der verbrannten Kalorien. Die geleistete Arbeit ist die gleiche wie bei der Verbesserung der physischen Kondition, jedoch mit einem anderen Ziel.

ALLGEMEINE HINWEISE.-

Lesen Sie die Anleitungen dieses Handbuchs aufmerksam. Hier finden Sie wichtige Anleitungen zur Montage und Hinweise zur Sicherheit und zur Handhabung des Geräts.

1 Dieses Gerät ist für den häuslichen Gebrauch vorgesehen. Das Gewicht des Benutzers darf 115Kg nicht überschreiten.

2 Achten Sie darauf, mit den Händen nicht an die beweglichen Teile des Geräts zu kommen.

3 Eltern oder Aufsichtspersonen müssen die natürliche Neugier der Kinder beachten, die zu gefährlichen Situationen und Verhaltensweisen führen kann. Dieses Gerät darf unter keinen Umständen als Spielgerät benutzt werden.

4 Der Eigentümer hat die Aufgabe sicherzustellen, dass alle Benutzer des Geräts über alle notwendigen Sicherheitsmaßnahmen informiert sind und sich entsprechend verhalten.

5 Das Gerät darf nicht von mehreren Personen gleichzeitig benutzt werden.

6 Tragen Sie geeignete Kleidung und Schuhe. Binden Sie die Schnürsenkel korrekt.

MONTAGEANLEITUNG.-

Nehmen Sie das Gerät aus der Verpackung, und prüfen Sie, ob alle Teile vorhanden sind:

ACHTUNG: Wir empfehlen, dass dieses Gerät von zwei Personen montiert wird. .

Fig.1 Einzelteile

- (51) Hauptrahmen.
- (36) Rohr hinterer Ständer mit Nivellierschrauben.
- (38) Rohr vorderer Ständer mit Rädern.
- (72) Ruderrohr.
- (64) Monitorhalterung.
- (3L) Linke Griffstange.
- (3R) Rechte Griffstange.
- (14R) Untere Blendabdeckungen, rechts (R) der Kugelgelenke der

Stangen.

(63) Elektronischer Monitor.

(11L) 2 Verschlussdeckel Drehachse Griffstangen (L-R).

(11R) 2 Verschlussdeckel Drehachse Griffstangen (L-R).

(14L) Untere Blendabdeckungen, links (L) der Kugelgelenke der Stangen.

(23L) Linke Trittpläche.

(23R) Rechte Trittpläche.

(96) Transformator, 8v.

Fig.2 Schrauben

(4) Selbstblockierende Muttern M-8.

(8) Flache Unterlegscheiben M-8 19.

(9) Federscheibe M-8.

(35) Schrauben M-8x25.

(71) Schrauben M-8x20.

(22) Schrauben DIN 603 M-8x60.

Kombi-Steckschlüssel.

2. MONTAGE DER STÄNDERROHRE.-

ACHTUNG: Die Montage dieses Elements muss von zwei Personen durchgeführt werden.

Heben Sie zunächst den vorderen Teil des Geräts an und stellen Sie ihn auf ein Unterlegteil, z.B. die Verpackung, die Sie zuvor entfernt haben. Führen Sie das Rohr des vorderen Ständers mit Rädern (62) an den Hauptrahmen (51) und positionieren Sie die Räder vor das Gerät, genau wie auf Fig.3 dargestellt. Setzen Sie die Schrauben (38), die flachen Unterlegscheiben (8) und Federscheibe (9) und ziehen Sie sie gut fest.

Bei der Montage des hinteren Ständers gehen sie genauso vor. Heben Sie das Gerät am hinteren Teil etwas an und stellen Sie es auf eine Unterlage, z.B. die gerade entfernte Verpackung.

Nehmen Sie das hintere Rohr des Ständers mit den Nivellierschrauben (36). Achten Sie darauf, dass die Punkte übereinstimmen Fig.4 und setzen Sie die Schrauben (35), die Unterlegscheiben (8) und Federscheibe (9) ein und ziehen Sie sie gut fest.

3. MONTAGE DES RUDERROHRS.-

Lösen Sie die Schrauben (72) und die geschwungenen Unterlegscheiben (71) und Federscheibe (9) Fig.5 an dem unteren Teil des Ruderrohrs (72). Führen Sie dann das Ruderrohr (72) an das Rohr (H), das aus dem Hauptrahmen (51) austritt Fig.5.

Schließen Sie die Klemme (78) Fig.5 an die Klemme (80) Fig.5 .

Schieben Sie das Ruderrohr (72) in Pfeilrichtung in das aus dem Hauptrahmen (51) austretende Rohr (H) Fig.5. Achten Sie dabei darauf, dass die Kabel nicht eingeklemmt werden.

Danach setzen Sie die Schrauben (71), die sie zuvor von der Ruderstange gelöst hatten, mit den Unterlegscheiben (8) und den Federscheiben (9) Fig.5 ein und ziehen sie gut fest.

Ziehen Sie die Zierabdeckung des Ruderrohrs (75) bis auf den Sockel des Hauptrahmens (51) hinunter Fig.6C.

WICHTIG: Es ist ratsam, die Schrauben nach einem Monat Betrieb des Geräts nachzuziehen.

4. MONTAGE DER TRITTFLÄCHENTRÄGER.-

Lösen Sie die Schraube (15) mit der Hülse (18), der Unterlegscheibe (8) und der Mutter (16). Benutzen Sie dazu den Ring-Maulschlüssel Fig.6.

Nehmen Sie den linken Fuß (21) und setzen Sie die Hülse (18) in Pfeilrichtung auf Fig.6A. Zentrieren Sie die Hülse.

Positionieren Sie ihn dann in dem "U" im unteren Teil des linken Arms (13L) Fig.6B.

Setzen Sie die Schraube (15) wie in Fig.6B dargestellt auf, anschließend die flachen Unterlegscheibe (8) und die selbstblockierende Mutter (16) und ziehen Sie sie gut fest.

Montieren Sie dann das linke Fußteil (83) auf entsprechende Weise.

Setzen Sie dann die Zierblenden (14R und 14L) auf und schrauben Sie sie mit den Schrauben (79) fest Fig.6D.

5. MONTAGE DER FUSSTÜTZEN.-

Positionieren Sie die linke Fußstütze (23L, mit der Markierung L) auf dem linken Fußteil (21) des Geräts Fig.7. Die Positionen links und rechts im Bezug auf das Gerät gelten stets in der Richtung, in der die Übung ausgeführt wird). Nehmen Sie die Schrauben (22), die Unterlegscheiben (8) und die Muttern (4), und ziehen Sie sie gut fest.

Positionieren Sie dann die rechte Fußstütze (23R, mit R markiert) auf dem rechten Fußteil (83), bringen Sie die Schrauben (22), Unterlegscheiben (8) und die Muttern (4), an und ziehen Sie sie gut fest.

6.- MONTAGE DER MONITORHALTERUNG.-

Verbinden Sie die Klemme (93), die aus der Lenkerrohr (64) kommt, mit der Klemme (78) in dem aus dem Hauptrahmen (72) hervorstehenden Rohrstück Fig.8.

Stecken Sie die Lenkerstange (64) in Pfeilrichtung Fig.8 auf das aus dem Hauptrahmen herausstehende Rohrstück (72). Achten Sie dabei darauf, dass die Kabel nicht eingeklemmt werden.

Positionieren Sie die hintere Abdeckung (70L) und die vordere Abdeckung (70R) am Ruderrohr (72) Fig.8. Ziehen Sie sie anschließend mit den Schrauben (79) fest.

7 MONTAGE DER OBEREN ARMES.-

Nehmen Sie den oberen linken Arm (3L) (mit L gekennzeichnet) .

Stecken Sie den Arm in den Vorsprung des unteren linken Arms (13L), so dass die Buchstaben (L) übereinstimmen Fig.9. Setzen sie die Schrauben (6), und die Blindmuttern (4) ein und ziehen Sie sie fest.

Anschließend wiederholen Sie den gleichen Vorgang mit dem oberen rechten Arm (3R).

8. MONTAGE DER SEITLICHEN ABDECKUNGEN DER DREHACHSE DER GRIFFSTANGEN.-

Nehmen Sie die Abdeckungen (11L und 11R), die auf der Innenseite mit dem Buchstaben (R) markiert sind. Positionieren Sie sie am Ende der Achse, mit den Griffstangen auf der rechten Seite, wie auf Fig.9 dargestellt. Anschließend ziehen Sie sie mit den Schrauben (12) fest.

Nehmen Sie die gleiche Montage am anderen Achsenende mit den Abdeckungen (11L und 11R) vor, die auf der Innenseite mit dem Buchstaben (L) markiert sind.

9. ANBRINGEN DES ELEKTRONISCHEN MONITORS.-

ANBRINGEN DES MONITORS.

Lösen Sie die Schrauben (69) Fig.10 auf der Rückseite des Monitors.

Verbinden Sie dann die Klemmen (93 und 93a).

Die Klemmen des Hand-Grips (41 a mit 41) und (42 a mit 42) Fig.10.

Setzen Sie den Monitor dann in Pfeilrichtung auf die Konsole des Ruderrohrs (64) Fig.10. Führen Sie dabei die Kabel in das Ruderrohr ein und achten Sie darauf, dass diese nicht gequetscht werden. Setzen Sie die Schrauben (69) ein, die Sie zuvor gelöst haben.

10. WIDERSTANDS-REGULIERUNG.-

Für die gleichmäßige Steuerung des Widerstands während der Training-sübung verfügt dieses Gerät über einen Widerstandsregler (78), befindet. Mit diesem Regler können unterschiedliche Widerstände eingestellt werden Fig.11.

Um den Pedalwiderstand zu erhöhen, drehen Sie den Widerstandsregler (78) im Uhrzeigersinn (+), bis der für Sie ideale Widerstand gefunden ist. Um den Pedalwiderstand zu reduzieren, drehen Sie den Regler (78) gegen den Uhrzeigersinn (-).

NIVELLIEREN DES GERÄTS.-

Wenn sich das Gerät an seinem endgültigen Aufstellungsort befindet, prüfen Sie, ob es einen stabilen Stand auf dem Boden hat und korrekt nivelliert ist. Die Nivellierung kann durch Drehen der einstellbaren Füße (32) Fig.11 reguliert werden.

TRANSPORT UND AUFBEWAHREN.-

Dieses Gerät ist mit Rädern (47) ausgestattet Fig.12, die den Transport wesentlich erleichtern. Die Räder befinden sich auf der Vorderseite des Geräts. Mit ihrer Hilfe können Sie das Gerät bequemer zu dem gewünschten Standort transportieren. Heben Sie es dazu auf der Rückseite leicht an. Bewahren Sie das Gerät an einem trockenen Ort mit möglichst geringen Temperaturschwankungen auf.

NETZANSCHLUSS.-

Stecken Sie den Stecker (Z) des Transformators in die Aufnahme (R) am Hauptrahmen (hinten, unten) und

schließen Sie dann den Stromtransformator (96) an das 220 V Netz Fig.13.

Sollten über den Zustand einer Komponente Zweifel bestehen, setzen Sie sich bitte mit dem (TKD) Technischen Kundendienst in Verbindung, indem Sie das Servicetelefon anrufen (siehe letzte Seite des Handbuchs).

BH BEHÄLT SICH DAS RECHT ZU ÄNDERUNGEN SEINER PRODUKTSPEZIFIZIERUNGEN OHNE VORHERIGE ANKÜNDIGUNG VOR.

INSTRUÇÕES DE SEGURANÇA.-

Antes de começar qualquer programa de exercício, consulte o seu médico. Recomendamos a realização de um exame físico completo. Trabalhe no nível de exercício recomendado, não chegue a um esgotamento. Se sentir dor ou qualquer tipo de mal-estar, pare o exercício imediatamente e dirija-se a um médico.

Utilize o aparelho sobre uma superfície sólida e nivelada, com algum tipo de protecção para o chão ou tapete. Por razões de segurança, deverá existir á volta do equipamento um espaço livre que não seja inferior a 0,5 metros. Não permita que as crianças joguem com este aparelho nem á sua volta. Mantenha as mãos afastadas das partes em movimento. Comprove a elíptica antes de começar o exercício, para comprovar que todas as peças foram montadas e que as porcas, parafusos, pedais e braços foram correctamente apertados antes do uso.

Utilize roupa e calçado apropriados para o exercício físico. Não utilize roupas folgadas. Não utilize calçado com sola de couro nem tacões altos. Este aparelho foi testado e cumpre com a norma EN957 unicamente adequado para uso doméstico. A travagem é independente da velocidade.

IMPORTANTE.

Leia atentamente as instruções antes de começar a montagem.

Retire todas as partes de dentro do cartão da embalagem e identifi que-as

em relação à lista, para assim poder comprovar que não falta nenhuma.

Não deite fora o cartão até ter montado completamente a elíptica.

Utilize o aparelho sempre de acordo com as instruções. Se encontrar algum componente com defeito durante a montagem ou durante a comprovação do aparelho, ou se ouvir algum ruído estranho durante a utilização, pare. Não utilize este aparelho até ter solucionado o problema.

INSTRUÇÕES PARA O EXERCÍCIO.-

O uso da ELÍPTICA aportar-lhe á vários benefícios, melhorará a sua condição física, o tom muscular e, juntamente com uma dieta baixa em calorias, ajudar-lhe-á a perder peso.

1.A fase de aquecimento.

Esta fase acelera a circulação sanguínea no corpo e prepara os músculos para o exercício. Também reduz o risco de câibras e lesões musculares. É aconselhável realizar alguns exercícios de estiramento, como se mostra mais á frente. Realize cada estiramento aproximadamente durante 30 segundos; não force os músculos. Se sentir dor, PARE.



2. A fase do exercício

Nesta fase realizase o esforço mais importante. Depois do exercício regular, os músculos das pernas aumentaram a sua flexibilidade. É muito importante manter um ritmo constante. O ritmo do exercício deverá ser o suficientemente alto de forma a aumentar as pulsações até à zona objectivo que se mostra no seguinte gráfico.

Esta fase deveria durar um mínimo de 12 minutos apesar de que se recomenda à maioria das pessoas começar com períodos de 10-15 minutos.

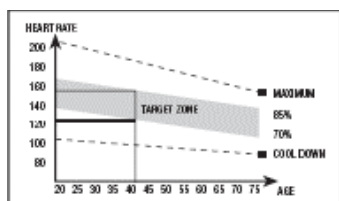

3. A fase de relaxamento.

Esta fase permite o relaxamento do sistema cardio-vascular e muscular. Trata-se de uma repetição dos exercícios de aquecimento, por exemplo, reduzindo o ritmo, e continuando aproximadamente 5 minutos. Repita os exercícios de estiramento, e lembre-se de não forçar os músculos. Dependendo de como transcorram os dias, necessitará treinos mais prolongados e de maior intensidade. É aconselhável exercitar-se um mínimo de três dias por semana, em dias alternos.

Tonificação muscular.

Para tonificar os músculos durante o exercício deverá seleccionar uma resistência elevada. Isto implicará

uma maior tensão sobre a musculatura das pernas e talvez seja necessário reduzir o tempo do exercício. Se também deseja melhorar a sua forma física geral, deverá mudar o seu programa de treino. Realize os exercícios de aquecimento e de relaxação habituais, mas quando estiver a chegar ao final da fase do exercício, aumente a resistência para submeter as suas pernas a um maior esforço. Deverá reduzir a velocidade para manter o ritmo cardíaco na zona objectivo.

Perda de peso.

Neste caso, o factor importante é o esforço realizado. Quando mais intenso e mais prolongado for o trabalho, maior será a quantidade de calorías queimadas. Efectivamente, o trabalho é o mesmo que se realiza para melhorar a condição física, mas o objectivo é diferente.

INDICAÇÕES GERAIS.-

Leia atentamente as instruções deste manual. Este fornece indicações importantes sobre a montagem, segurança e uso da máquina.

1 Esta unidade está desenhada para ser usada em casa. O peso de usuário não deverá exceder os 115Kg.

2 Mantenha as mãos afastadas de qualquer um das partes móveis da unidade.

3 Os pais e outras pessoas responsáveis pelas crianças, deverão ter em conta a sua natureza curiosa, que poderá levá-las a situações e comportamentos que podem ser perigosos. Esta unidade nunca deverá utilizarse como um brinquedo.

4 É da responsabilidade do proprietário comprovar se todos os usuários da máquina estão adequadamente informados sobre todas as precauções necessárias.

5 A sua unidade só poderá ser usada por uma pessoa de cada vez.

6 Utilize roupas e calçado adequado. Ate correctamente os atacadores.

INSTRUÇÕES DE MONTAGEM.-

1 Retire a unidade da caixa e comprove se estão todas as peças.

ATENÇÃO: Recomenda-se a ajuda de uma segunda pessoa para a realização da montagem desta máquina.

Fig.1 Peças

(51) Corpo central.

(36) Tubo cavalete traseiro com calços reguláveis.

(38) Tubo cavalete dianteiro com rodas.

(72) Tubo de remo.

(64) Suporte do monitor.

(3L) Bastão ou braço esquerdo.

(3R) Bastão ou braço direito.

(14R) Tampas embelezadoras inferiores, direita (R) das rótulas de bastões.

(63) Monitor electrónico.

(11L) 2 Tampas fecho eixo volta bastões (L-R).

(11R) 2 Tampas fecho eixo volta bastões (L-R).

(14L) Tampas embelezadoras inferiores, esquerda (L) das rótulas de bastões.

(23L) Apoio de pés Esquerdo.

(23R) Apoio de pés Direito.

(96) Transformador, 8v.

Fig.2 Porcas e parafusos

(4) Porcas autobloqueantes de M-8.

(8) Arandelas planas de M-8 Ø19.

(9) Arandela mola de M-8.

(35) Parafusos de M-8x25.

(71) Parafusos de M-8x20.

(22) Parafusos DIN 603 M-8x60.

Chaves de tubo combinadas

2. MONTAGEM DOS TUBOS CAVALETE.-

ATENÇÃO: Para a realização desta montagem é necessária a ajuda de uma segunda pessoa .

Em primeiro lugar, levante a parte dianteira da máquina e apoie-a sobre um calço, por exemplo dos da embalagem que acaba de abrir. Junte o tubo de cavalete dianteiro com rodas (38) ao corpo central (51), posicionando as rodas para a frente da unidade, Fig.3; introduza os parafusos (35) e coloque as arandelas planas (8) e arandela mola (9) e aperte com força.

Para a montagem do cavalete traseiro, realize a mesma operação. Levante um pouco a máquina pela parte traseira e coloque um calço, por exemplo dos da embalagem que acaba de abrir.

Pegue no tubo cavalete traseiro com calços reguláveis (36) e, fazendo coincidir os pontos, Fig.4., introduza os parafusos (35), coloque as arandelas (8) e arandela mola (9) e aperte com força.

3. MONTAGEM DO TUBO REMO.-

Pegue no tubo de remo (72) e solte os parafusos (71) da parte inferior do tubo (72) junto com as arandela (8) e as arandelas de mola (9) Fig.5.

Depois junte o tubo de remo (72) ao tubo que sai (H) do corpo central (51), Fig.5.

Ligue os terminais (78) Fig.5 com o (80) Fig.5.

Introduza o tubo de remo (72) no tubo que sai (H) do corpo central (51), em direcção à seta Fig.5, tendo o cuidado de não prender os cabos.

Coloque os parafusos (71) que acaba de soltar do remo junto com as arandelas (8) e as arandelas de mola (9) Fig.5 e aperte com força.

Coloque a tampa embelezadora do tubo remo (75) até ao tubo base do corpo central (51) Fig.6C.

IMPORTANTE: é aconselhável reapertar os parafusos que se acabaram de montar ao fim de um mês de uso da máquina .

4 MONTAGEM DOS TUBOS DE PÉS.-

Solte o parafuso (15) juntamente com a anilha (18), a arandela (8) e a porca (16), com a ajuda da chave combinada - Fig.6.

Pegue no pé esquerdo (21) e introduza a anilha (18) na direcção da seta - Fig.6A e deixe-o centrado.

De seguida, posicione-o no "U" da parte inferior do braço esquerdo (13L), Fig.6B.

Introduza o parafuso (15) como se indica na Fig.6B e aperte com força a arandela plana (8) e a porca autoblocante (16).

Realize a mesma montagem no pé direito (83), que realizou para a montagem do pé esquerdo.

De seguida, coloque os tampões (14R e 14L), apertando-os com os parafusos (79) - Fig.6D.

5. MONTAGEM DOS APOIOS DE PÉS.-

Posicione o apoio de pés esquerdo (23L, marcado com a letra L) sobre o pé esquerdo (21) da unidade Fig.7 (a posição esquerda e direita na unidade é sempre na posição de fazer o exercício), aperte com força os parafusos (22), as arandelas (8) e as porcas (4).

Depois posicione o apoio de pés direito (23R marcado com a letra R) sobre o pé direito (83), coloque os parafusos (22) as arandelas (8) e as porcas (4), e aperte com força.

6.- MONTAGEM SUPORTE DO MONITOR.-

Una o conector (93) que sai do tubo remo (64), com o conector (78) que sai do tubo saliente do corpo central (72), Fig.8.

Introduza o tubo do remo (64) no saliente do corpo central (72), na direcção da seta, Fig.8, tendo cuidado para não enganchar os cabos.

Pegue na tampa traseira (70L) e na tampa dianteira (70R) e posicione-as no tubo de remo (72) Fig.8. De seguida, aparafuse-as com os parafusos (79).

7 MONTAGEM DOS BRAÇOS SUPERIORES.-

Pegue no braço superior esquerdo (3L) (marcado com a letra L).

Introduza o braço no saliente do braço inferior esquerdo (13L) fazendo coincidir as letras (L) Fig.9, coloque os parafusos (6), e as porcas cegas (4) e aperte.

Depois realize a mesma montagem com o braço superior direito (3R).

8. MONTAGEM DAS TAMPAS LATERAIS EIXO VOLTA DE BRAÇOS.-

Pegue nas tampas (11L e 11R) marcadas no interior com a letra (R) e posicione-as no extremo do eixo com os braços na parte direita, como mostra a Fig.9; de seguida, aparafuse-as com os parafusos (79). Realize a mesma montagem no outro extremo do eixo com as tampas (11L e 11R) marcadas no interior com a letra (L) .

9.- COLOCAÇÃO DO MONITOR ELECTRÓNICO.- COLOCAÇÃO DO MONITOR.

Solte os parafusos (69) Fig.10 da parte traseira do monitor.

De seguida, ligue os terminais (93 y 93a).

Os terminais são os do Hand-grip (41a com 41) e (42a com 42) Fig.10.

Depois coloque o monitor na direcção da seta sobre a chapa do tubo remo (64) Fig.10, introduzindo os cabos no interior do tubo remo e tendo o cuidado de não prender os cabos. Coloque os parafusos (69) soltos anteriormente.

NIVELAMENTO.-

Depois de ter colocado a unidade no seu lugar definitivo para a realização do exercício, comprove se a colocação no chão e o nivelamento

são os correctos. Poderá conseguí-lo enroscando mais ou menos os pés reguláveis (32) como mostra a Fig.11.

MOVIMENTO E ARMAZENAGEM.-

A unidade está equipada com rodas (47) como mostra a Fig.12, o que torna mais simples o seu movimento. As rodas que se encontram na parte dianteira da sua unidade facilitarão a manobra de colocar a sua unidade no local escolhido, levantando a máquina ligeiramente na parte traseira. Deverá guardar a sua máquina num lugar seco, com as menores variações de temperatura possíveis.

LIGAÇÃO À REDE.-

Introduza a cavilha de engate (Z) do transformador no ponto de conexão (R), do corpo central, (parte traseira inferior) e ligue o transformador (96) da corrente à rede de 220 V, Fig.13.

Para qualquer consulta, não hesite em contactar com o S.A.T - Serviço de Assistência Técnica - , telefonando para o serviço de apoio ao cliente (ver página final do presente manual).

BH RESERVA O DIREITO DE PODER MODIFICAR AS ESPECIFICAÇÕES DOS SEUS PRODUTOS SEM PRÉVIO AVISO.

ISTRUZIONI DI SICUREZZA.-

Prima di cominciare qualsiasi programma d'allenamento, chiedi consulenza medica. Si consiglia di realizzare un controllo fisico completo.

Lavori nel livello d'allenamento consigliato, non arrivi all'esaurimento. Se senti dolore o disturbi di qualsiasi tipo, fermi l'allenamento immediatamente e si rivolga al suo medico.

Usi l'apparecchio su una superficie solida e livellata, con qualche tipo di protezione per il pavimento o tappeto. Per motivi di sicurezza, l'apparecchio dovrà avere attorno uno spazio non inferiore ai 0,5 metri. Non permetta ai bambini di giocare con questo apparecchio o nei suoi dintorni. Mantenga le mani lontane dalle parti in movimento.

Verifi chi l'ellittica prima di cominciare l'allenamento, per assicurarsi che sono stati montati tutti i pezzi e che i dadi, le viti, i pedali e le braccia sono stati stretti correttamente prima del suo uso.

Usi capi d'abbigliamento e scarpe adatte per realizzare allenamenti fisici. Non utilizzi capi grandi e sciolti. Non utilizzi scarpe con suola di cuoio o tacchi alti.

Questo apparecchio è stato verificato e controllato e segue la norma EN957. Adatto solo per il suo uso domestico. La frenata agisce in maniera indipendente alla velocità.

IMPORTANTE.

Legga le istruzioni con attenzione prima di realizzare il montaggio dei pezzi.

Ritiri tutte le parti del cartone dell'imballaggio e le identifichi rispetto all'elenco per assicurarsi che non manchi nessun pezzo.

Non elimini il cartone fino alla fine del montaggio completo dell'ellittica.

Usi l'apparecchio sempre seguendo le istruzioni. Se trova qualche componente difettoso durante il montaggio o verifi ca dell'apparecchio, o se sente qualche rumore strano durante il suo utilizzo, fermi la macchina. Non usi questo apparecchio fino a che non abbia risolto il problema.

ISTRUZIONI PER L' ALLENAMENTO.-

L'uso della ELLITTICA le procurerà diversi benefici, migliorerà il suo stato di forma fisica, il tono dei muscoli ed, allenandosi assieme ad una dieta bassa in calorie, l'aiuterà a perdere peso.

1. La fase del riscaldamento.

Questa fase accelera il flusso sanguigno nel corpo e mette a tono i muscoli per l'allenamento. Riduce anche il rischio di crampi e lesioni muscolari. È consigliabile realizzare alcuni esercizi di stiramento e riscaldamento, come viene indicato più avanti. Realizzi ogni stiramento più o meno durante 30 secondi, non sforzi i muscoli. Se sente dolore, si FERMI.



2. La fase dell' allenamento.

In questa fase si realizza lo sforzo più importante. Dopo l' allenamento regolare, i muscoli delle gambe aumenteranno la sua flessibilità. È molto importante mantenere un ritmo costante. Il ritmo dell' allenamento sarà alto a sufficienza per fare in modo che aumentino le pulsazioni fino alla zona obiettivo che si mostra nel seguente grafico.

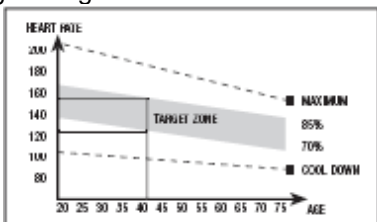

Questa fase dovrebbe durare un minimo di 12 minuti anche se alla maggior parte delle gente si consiglia di cominciare con periodi di 10-15 minuti.

3. La fase di rilassamento.

Questa fase permette il rilassamento del sistema cardiovascolare e muscolare. Si tratta di una ripetizione della fase di riscaldamento, per esempio, riducendo il ritmo e continuando più o meno durante 5 minuti. Ripeta l' allenamento di stiramento e ricordi di non sforzare troppo i muscoli.

Con il passare dei giorni, avrà bisogno di un allenamento più prolungato e di maggior intensità.

È consigliabile allenarsi un minimo di tre giorni a settimana, in giorni alterni.

Tonificazione muscolare

Per tonificare i muscoli durante l' allenamento dovrà scegliere una resistenza alta. Questo significa una tensione maggiore sulla muscolatura

delle gambe e forse dovrà ridurre il tempo dell' allenamento. Se desidera anche migliorare il suo stato di forma fisica dovrà cambiare il suo programma d' allenamento. Realizzi il programma di riscaldamento e rilassamento abituali, però quando sia vicina alla fine della fase d' allenamento, aumenti la resistenza per sottomettere le sue gambe ad uno sforzo maggiore. Dovrà ridurre la velocità per mantenere il ritmo cardiaco nella zona obiettivo.

Perdita di peso

In questo caso, il fattore importante è lo sforzo realizzato. Quanto più intenso e più prolungato è il programma d' allenamento, maggiore sarà la quantità di calorie bruciate. In effetti, il lavoro è lo stesso di quello realizzato per migliorare la condizione fisica, però l' obiettivo è diverso.

INDICAZIONI GENERALI.-

Legga con attenzione le istruzioni di questo manuale. Questo le fornisce indicazioni importanti sul montaggio, sicurezza ed utilizzo della macchina.

1 Questo apparecchio è stato disegnare per il suo utilizzo in casa. Il peso dell' utente non deve andare oltre i 115Kg.

2 Mantenga le mani lontane dalle parti mobili dell' apparecchio.

3 I genitori ed altre persone responsabili dei bambini devono tenere conto della natura curiosa di questi che li può portare a situazioni e condotte che possono risultare pericolose. Questo apparecchio non si deve utilizzare in nessun caso come un giocattolo.

4 Usi capi d' abbigliamento e scarpe adatti. Si allacci i cordoni correttamente.

5 È responsabilità del proprietario l'assicurarsi che tutti gli utenti della macchina siano adatti ed informati su tutte le precauzioni necessarie da prendere.

6 Il suo apparecchio solo può essere utilizzato da una persona allo stesso tempo.

ISTRUZIONI DI MONTAGGIO

1. Estragga l'apparecchio dalla scatola e verifi chi di avere a disposizione tutti i pezzi.

ATTENZIONE: Si raccomanda l'ausilio di una seconda persona, per la realizzazione del montaggio di questa macchina.

Fig. 1 Pezzi

- (51) Corpo centrale.
- (36) Tubo cavalletto posteriore con tasselli regolabili.
- (38) Tubo cavalletto anteriore con ruote.
- (72) Tubo del remo.
- (64) Sostegno del monitor.
- (3L) Bastone o braccio sinistro.
- (3R) Bastone o braccio Destro.
- (14R) Coperchio decorativo inferiore, destro (R) delle cerniere dei bastoni.
- (63) Monitor elettronico.
- (11L) 2 Coperchi di chiusura asse giro bastoni (L-R).
- (11R) 2 Coperchi di chiusura asse giro bastoni (L-R).
- (14L) Coperchio decorativo inferiore, sinistro (L) delle cerniere dei bastoni.
- (23L) Appoggiapiedi sinistro.
- (23R) Appoggiapiedi Destro.
- (96) Trasformatore, 8v.

Fig. 2 Bulloneria

- (4) Dadi autobloccanti di M-8.
- (8) Rondelle piane di M-8
- (9) Rondella a molla di M-8.

(35) Viti di M-8x25.

(71) Viti di M-8x20.

(22) Viti DIN 603 M-8x60.

Chiavi a tubo combinate.

2. MONTAGGIO DEI TUBI CAVALLETTO.-

ATTENZIONE: Per l'esecuzione di questo montaggio è necessario l'ausilio di una seconda persona.

Innanzitutto alzare la parte anteriore della macchina ed appoggiarla su un tassello, per esempio gli stessi dell'imballaggio che sono stati appena aperti. Avvicinare il tubo del cavalletto anteriore provvisto di ruote (38) al corpo centrale (51), posizionare le ruote verso la parte frontale dell'unità, Fig.3, introdurre le viti (35) e collocare le rondelle piane (8) ed i rondella a molla (9) e stringere fino in fondo.

Per il montaggio del cavalletto posteriore realizzare la stessa operazione. Alzare leggermente la macchina dalla parte posteriore e collocare un tassello, per esempio uno di quelli dell'imballaggio che si è appena aperto.

Prendere il tubo cavalletto posteriore con i tasselli regolabili (36) e facendo coincidere i punti, Fig.4. Inserire le viti (35) e collocare le rondelle (8), ed i rondella a molla (9) e stringere fino in fondo.

3. MONTAGGIO DEL TUBO REMO.-

Prendere il tubo remo (72) ed allentare le viti (71) della parte inferiore del tubo insieme con le rondelle (8) e le rondelle a molla (9) Fig.5.

Successivamente avvicinare il tubo del remo (72) al tubo uscente (H) dal corpo centrale (51), Fig.5

Collegare i terminali (78) Fig.5 con il (80) Fig.5.

Introdurre il tubo remo (72) nel tubo uscente (H), del corpo centrale (51), in direzione della freccia, Fig.5, facendo attenzione a non prendere i cavi.

Inserire le viti (71) che avete appena allentato dal remo insieme alle rondelle (8) e le rondelle a molla (9) Fig.5 e stringere fino in fondo.

Abbassare il coperchio decorativo del tubo remo (75) fino al tubo base del corpo centrale (51), Fig.6C.

IMPORTANTE: Si consiglia di stringere nuovamente le viti che sono state appena montate dopo un mese d'uso della macchina.

4. MONTAGGIO DEI TUBI DEI PIEDI.-

Allentare la vite (15) con la ghiera (18) la rondella (8) ed il dado (16), mediante l'ausilio di una chiave combinata Fig.6.

Prendere il piedino sinistro (21), ed inserire la ghiera (18) secondo il verso della freccia Fig.6A e lasciarlo centrato.

Successivamente posizionarlo nella "U" della parte inferiore del braccio sinistro (13L), Fig.6B.

Inserire la vite (15) come indica la Fig.6B e prendere la rondella piana (8) ed il dado autobloccante (16) e stringere fino in fondo.

5. MONTAGGIO DEI POGGIAPIEDI.-

Regolare il poggiatesta sinistro (23L segnato con la lettera L) sul piede sinistro (21) dell'unità, Fig.7, (la

posizione sinistra e destra dell'unità è sempre in posizione pronta per eseguire un esercizio) prendere le viti (22), le rondelle (8) ed i dadi (4), e stringere fortemente.

Successivamente regolare il poggiatesta destro (23R segnato con la lettera R) sul piede destro (83), inserire le viti (22) le rondelle (8) ed i dadi (4), e stringere fortemente.

6- MONTAGGIO SOSTEGNO DEL MONITOR.-

Unisca il connettore (93) che fuoriesce dal tubo remo (64), con il connettore (78) che fuoriesce dal tubo del corpo centrale (72), Fig.8.

Introduca il tubo remo (64) nella parte che fuoriesce dal tubo centrale (72), nella direzione della freccia, Fig.8, facendo attenzione a non agganciare i cavi.

Prendere il coperchio posteriore (70L) ed il coperchio anteriore (70R), posizzarli nel tubo remo (72) Fig.8 ed in seguito avvitarli con le viti (79).

7 MONTAGGIO DEI BRACCI SUPERIORI.-

Prendere il braccio superiore sinistro (3L) (segnato con la lettera L).

Introdurre il braccio nella linguetta del braccio inferiore sinistro (13L) facendo coincidere le lettere (L), Fig.9, collocare le viti (6) ed i dadi ciechi (4) e stringere.

In seguito realizzare lo stesso tipo di montaggio con il braccio superiore destro (3R).

8. MONTAGGIO DEI COPERCHI LATERALI DELL'ASSE DI GIRO DELLE BRACCIA.-

Prendere i coperchi (11L e 11R) segnati all'interno con la lettera (R) e posizionarli all'estremo dell'asse con le braccia nel lato destro, secondo quanto indica la Fig.9, in seguito avvitarli con le viti (79).

Eeguire lo stesso montaggio all'altro lato dell'asse con i coperchi (11L e 11R) segnati all'interno con la lettera (L).

9. MONTAGGIO DEL MONITOR ELETTRONICO.- MONTAGGIO DEL MONITOR.

Allentare le viti (69) Fig.10 della parte posteriore del monitor(63).

Poi collegare i terminali (93 e 93a).

I terminali dell'Hand-grip (41a con il 41) e (42a con il 42) Fig.10.

Successivamente collocare il monitor in direzione delle frecce sulla lamiera del tubo remo (64) Fig.10.Mettere le viti (69) allentate precedentemente.

LIVELLAZIONE.-

Una volta collocato il suo apparecchio nel luogo definitivo per la realizzazione del suo allenamento, verifi chi che il suo assestamento sul suolo e la sua livellazione siano corretti. Questo si otterrà avvitando più o meno i piedi regolabili (32) come mostra la Fig.11.

SPOSTAMENTO ED IMMAGAZZINAGGIO.-

L' apparecchio è munito di ruote (47) che rendono più semplice il suo spostamento. Le ruote che si trovano nella parte anteriore del suo apparecchio, le faciliteranno la manovra di collocare il suo apparecchio nel luogo scelto, alzando leggermente dalla parte anteriore e spingendo, come mostra la Fig.12. Conservi il suo apparecchio in un luogo secco con le minori variazioni di

COLLEGAMENTO ALLA RETE ELETTRICA.-

Introduca la spina d' aggancio (Z) del trasformatore nel punto di collegamento (R), del corpo centrale, (parte posteriore inferiore) e colleghi il trasformatore (96) di corrente alla rete elettrica da 220 V, Fig.13.

Per qualsiasi domanda, non esitate a mettervi in contatto con il Servizio di Assistenza Tecnica, chiamando al telefono di attenzione al cliente (consultare l'ultima pagina del presente manuale).

BH SI RISERVA IL DIRITTO DI MODIFICARE LE SPECIFICHE DEI SUOI PRODOTTI SENZA AVVERTIMENTO PREVIO.

VEILIGHEIDSAANWIJZINGEN

Raadpleeg uw geneesheer alvorens u met een oefeningenprogramma begint. Het wordt aangeraden om een volledig onderzoek te laten doen.

Voer de oefening op het aanbevolen niveau uit, vermijd elke vorm van uitputting. Als u pijn of hinder ondervindt, stop dan onmiddellijk met oefening en raadpleeg uw arts.

Gebruik het toestel op een vlakke en stevige oppervlakte met bescherming voor de grond of het tapijt. Laat wegens veiligheidsredenen een ruimte van minstens 0,5m rond het toestel vrij.

Laat niet toe dat kinderen met het toestel of in de nabijheid ervan spelen. Breng uw handen niet in de buurt van de bewegende delen.

Controleer de ellips voordat u met een oefening begint, ga tevens na of alle onderdelen zijn gemonteerd en dat de moeren, schroeven, pedalen en armen goed zijn aangeschroefd.

Draag gepaste kledij en schoeisel voor lichaamsbeweging. Gebruik geen loszittende kledij. Draag geen schoenen met een lederen zool of met hoge hakken.

Dit toestel is getest en voldoet aan de EN 957 norm, enkel geschikt voor gebruik thuis. De rem werkt onafhankelijk van de snelheid.

BELANGRIJK.

Lees deze gebruiksaanwijzing aandachtig voor dat u met het monteren begint.

Neem alle onderdelen uit de verpakking en controleer ze met de lijst zodat u zeker weet dat er geen enkel stuk ontbreekt.

Gooi het karton niet weg vooraleer u de ellips volledig heeft gemonteerd.

Gebruik het toestel enkel zoals in de handleiding beschreven. Als u tijdens het monteren een defect onderdeel vindt of als u tijdens de werking van hettoestel een vreemd geluid hoort, stop dan onmiddellijk. Gebruik het toestel niet opnieuw totdat het probleem is opgelost.

AANWIJZINGEN VOOR DE OEFENINGEN.-

Het gebruik van de ELLIPTISCHE FIETS biedt verschedene voordelen, u verbetert uw fysieke conditie, uw spieren en samen met een calorie-arm dieet kunt u gewicht verliezen.

1. De opwarming.

Deze fase versnelt de bloedsomloop en bereidt de spieren voor op de oefening. Het risico op krampen en spierletsels wordt tevens verminderd. Het is raadzaam eerst wat te stretchen. Hou elke strechting ongeveer een 30 seconden aan, forceer uw spieren niet. Als u pijn voelt, STOP dan.



2. De oefening.

Tijdens deze fase wordt de belangrijkste oefening uitgevoerd. Na een gewone oefening verhoogt de flexibiliteit van de benen. Het is heel belangrijk om een constant ritme aan te houden.

Het ritme van de oefening dient voldoende hoog te liggen om de polsslag in de zone te krijgen die in de onderstaande grafiek is aangegeven.

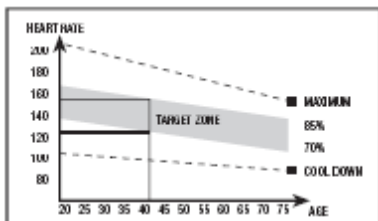

Deze fase dient minimaal 12 minuten te duren en de meerderheid van de mensen wordt aangeraden om met periodes van 10 tot 15 minuten te beginnen.

3. De ontspanningsfase.

Tijdens deze fase kunnen het spierstelsel en het cardiovasculair systeem ontspannen. Het gaat om een herhaling van de opwarmingsoefeningen door het ritme te verminderen en edurende 5 minuten voort te doen. Herhaal de stretching en denk erom de spieren niet te forceren. Naargelang de dagen voorbij gaan heeft u langere en meer intense trainingen nodig. Het is aangewezen om minimaal drie dagen per week te oefenen, telkens met een dag ertussen.

Het versterken van de spieren.

Om de spieren tijdens de oefeningen steviger en sterker te maken dient u een hoge weerstand te kiezen. Dit geeft een hogere spanning op het spierstelsel en het kan soms aangewezen zijn de oefening iets in te korten. Als u uw algemene conditie wenst te verbeteren, dan moet u uw trainingsprogramma wijzigen. Doe de opwarmingsen ontspanningsoefeningen

zoals gewo- onlijk, maar wanneer u aan het einde van de oefening komt, vermeerderd u de weerstand om zo een grotere inspanning met uw benen te doen. U zult de snelheid moeten minderen om uw hartritme in de beoogde zone te behouden.

Afvallen

Voor deze gevallen is de gedane inspanning de belangrijke factor. Hoe intenser en langer de oefening is, des te meer calorieën u zult verbranden. De inspanning is dus hetzelfde als bij de verbetering van de fysieke conditie, het doel is echter verschillend.

ALGEMENE AANWIJZINGEN.-

Lees aandachtig de aanwijzingen in deze handleiding. U vindt hier belangrijke aanwijzingen in verband met de montage, de veiligheid en het gebruik van het toestel.

1 Dit toestel is ontworpen voor gebruik thuis. De gebruiker mag niet meer dan 115Kg wegen.

2 Breng uw handen niet in de buurt van de bewegende delen van het toestel.

3 Ouders en andere personen met kinderen onder hun hoede dienen er rekening mee te houden dat kinderen van nature uit nieuwsgierig zijn en dat ze daardoor zichzelf in gevaar kunnen brengen. Dit toestel is in geen geval speelgoed.

4 Het is de verantwoordelijkheid van de eigenaar om er voor te zorgen dat alle gebruikers van het apparaat voldoende zijn ingelicht in verband met de werking en de veiligheidsmaatregelen.

5 Dit apparaat mag slechts door één persoon tegelijk worden gebruikt.

6 Gebruik aangepaste kledij en schoeisel. Knoop uw veters goed vast.

MONTAGE INSTRUCTIES.-

1 Haal het apparaat uit de verpakking en controleer of alle onderdelen aanwezig zijn.

N.B.: De hulp van een tweede persoon wordt aanbevolen bij het monteren van dit toestel

Fig 1 Onderdelenlijst

- (51) Hoofdframe.
- (36) Achterste driehoekstang met instelbare poten.
- (38) Voorste driehoekstang met wieltjes.
- (72) Hoofdsteun.
- (64) Monitors bevestigen.
- (3L) Linkerfocusstang of –arm.
- (3R) Rechterfocusstang of –arm.
- (14R) Beschermingskappen onder-kant, links (R) voor de scharnierverbindingen op de focusbalken.
- (63) Elektronische monitor.
- (11L) 2 Asbedekkingen focusstang (L-R).
- (11R) 2 Asbedekkingen focusstang (L-R).
- (14L) Beschermingskappen onder-kant, rechts (L) voor de scharnierverbindingen op de focusbalken.
- (23L) Linkervoetsteun.
- (23R) Rechervoetsteun.
- (96) Transformator, 8V.

Fig 2 Schroeven en sluitingen

- (4) Zelfborgende moeren M-8.
 - (8) Vlakke sluitringen M-8 Ø19.
 - (9) Sluitringen type M-10.
 - (35) Schroeven M-8x25.
 - (71) Schroeven M-8x20.
 - (22) Schroeven DIN 603 M-8x60.
- Combinatiesteeksleutels

2. DE DRIEHOEKSTANGEN

MONTEREN

N.B: De hulp van een tweede persoon is vereist voor deze montagefase.

Til eerst de voorkant van het toestel op en laat het rusten op een stut, bijvoorbeeld de verpakking die u net heeft verwijderd. Plaats de voorste driehoekstang met wieltjes (38) op het hoofdframe (51) met de wieltjes aan de voorzijde van het toestel, Fig.3, bevestig de schroeven (35), monteer de vlakke sluitringen (8) en sluitringen (9), en maak alles goed vast.

Voer dezelfde handeling uit om de achterste driehoekstang te bevestigen. Til de achterkant van het toestel iets op en laat het rusten op een stut, bijvoorbeeld de verpakking die u net heeft verwijderd.

Neem de achterste driehoekstang met instelbare poten (36) en zet de gaten op een rij (4), Fig.4. Bevestig de schroeven (35), monteer de sluitringen (8) en sluitringen (9), en maak alles goed vast.

3. DE HOOFDSTEUN

BEVESTIGEN.-

Pak de hoofdsteun (72) en verwijder de schroeven (71), de sluitringen (8) en veerringen (9) van de onderkant van de steun. Fig.5.

Vervolgens zet de hoofdsteun (72) op naaf (H) op het hoofdframe (51), Fig.5. Verbind uiteinde (78) Fig.5 met (80), Fig.5.

Schuif de hoofdsteun (72) over de naaf (H) op het hoofdframe (51) in de richting van de pijl, Fig.5, erop toeziend niet een van de kabels te beknellen.

Bevestig nu opnieuw de schroeven (71), sluitringen (8) en veerringen (9) die u eerder verwijderd heeft, Fig.5, en maak ze goed vast.

Laat de onderkantbedekking voor de hoofdsteen (75) neer over het naafgedeelte van het hoofdframe (51), Fig.6C.

BELANGRIJK: Het is aanbevelenswaardig deze schroeven opnieuw aan te draaien na één maand toestelgebruik.

4. DE POOTSTANGEN

MONTEREN.-

Maak de schroef (15), de opvlring (18), de sluitring (8) en de moer (16) los met behulp van de combinatiesleutel Fig.6.

Neem de linkervoet (21) en voer de opvlring (18) in in de richting van de pijl, Fig.6A hem gecentreerd houdend.

Positioneer hem vervolgens op de "U" onderaan de linkerfocusstang (13L), Fig.6B.

Bevestig schroef (15), zoals weergegeven in Fig.6B, monteer vervolgens de vlakke sluitring (8) en de zelfborgende moer (16), en maak alles goed vast.

Neem de rechterpootstang (83) en herhaal dezelfde montageprocedure als met de linker.

Bevestig vervolgens de kappen (14R & 14L) met behulp van schroeven (79), Fig.6D.

5. DE VOETSTEUNEN

MONTEREN.-

En plaats de linkervoetsteun (23L) gemarkeerd met de letter L) bovenop de linkerpoot van het toestel (21), Fig.7 (links en rechts verwijzen naar

de positie van de gebruiker tijdens het doen van oefeningen), monteer opnieuw de schroeven (22), de sluitringen (8) en de moeren (4) en maak alles goed vast.

Plaats daarna de rechervoetsteun (23R) gemarkeerd met de letter R) bovenop de rechterpoot (83), monteer opnieuw de schroeven (22), de sluitringen (8) en de moeren (4) en maak alles goed vast.

6.- DE MONITORSTEUN BEVESTIGEN.-

Verbind de connector (93) die uit de armstang (64) steekt met de connector (78) die uit de uitstekende buis van het centrale frame (72) steekt, Fig.8.

Neem de bedekkingen van voorkant (70R) en achterkant (70L) en plaats ze op de hoofdsteen (72), Fig.8. Gebruik vervolgens de schroeven (79) om ze vast te maken aan de steun.

7 DE BOVENSTE FOCUSSTANGEN MONTEREN.-

Pak de bovenste linkerstang (3L) (gemarkeerd met de letter "L").

Bevestig de bovenste stang op de onderste linkerfocusstang (13L), de letters (L) op een rij zettend, Fig.9, monteer de schroeven (6), en de dopmoeren (4) en maak alles goed vast.

Doe nu hetzelfde voor de bovenste rechterfocusstang (3R).

8. DE ZIJKANTBEDEKKINGEN -VAN DE FOCUSSTANGEN MONTEREN.-

Neem bedekkingen (11L en 11R), aan de binnenkant gemarkeerd met de letter "R", en plaats ze aan het einde van de as met de stangen aan de rechterzijde, zoals weergegeven in Fig.9. Gebruik vervolgens schroeven (12) om ze vast te maken.

Voer dezelfde procedure uit aan het andere uiteinde van de stang, gebruik makend van bedekkingen (11L en 11R), aan de binnenkant gemarkeerd met de letter "L".

9. DE ELEKTRONISCHE MONITOR MONTEREN.- DE MONITOR AANSLUITEN.

Maak schroeven (69), Fig.10, los aan de achterkant van de monitor (63).

Bevestig vervolgens stangen (93 & 93a).

En handgreepstangen (41a aan 41) en (42a aan 42), Fig.10.

Schuif de voorkant van de monitor vervolgens op de plaat bovenop de hoofdsteun (64) in de richting van de pijl, Fig.10, en duw de kabels naar beneden in de hoofdsteun terwijl u controleert dat de kabels niet in de knel komen te zitten. Bevestig opnieuw de schroeven (69) die u eerder verwijderd heeft.

NIVELLERING.-

Controleer, wanneer u de eenheid op zijn definitieve plaats heeft geplaatst, of deze stevig op de grond staat en of deze waterpas staat. Dit kunt u regelen door de nivelleringspootjes (32) meer of minder uit te schroeven, zoals wordt getoond in Fig.11.

VERPLAATSING & OPSLAG.-

Het toestel is uitgerust met wieltjes (47), zoals weergegeven in Fig.12, om het verplaatsen ervan gemakkelijker te maken. De twee wieltjes aan de voorkant van het toestel maken het gemakkelijker het toestel in elke willekeurig gekozen positie te plaatsen door de achterkant iets op te tillen. Berg het apparaat op een droge plaats op, waar zo min mogelijk temperatuurs-chommelingen plaats vinden.

AANSLUITING OP HET ELEKTRICITEITSNET.-

Steek de verbindingstekker (Z) van de transformator in het aansluitpunt (R), van het centrale frame, (achterkant onder) en sluit de transformator (96) op een elektriciteitsnet van 220 Volt aan, Fig.13.

Als u twijfels hebt over enig onderdeel van dit toestel, aarzel dan niet contact op te nemen met de technische bijstandsdienst door dienstverlening te bellen (zie laatste pagina van de handleiding)

**BH BEHOUDT ZICH HET RECHT
TOE DE
PRODUCTSPECIFICATIESZONDERV
OORAFGAAND BERICHT TE
VERANDEREN.**

G2375U

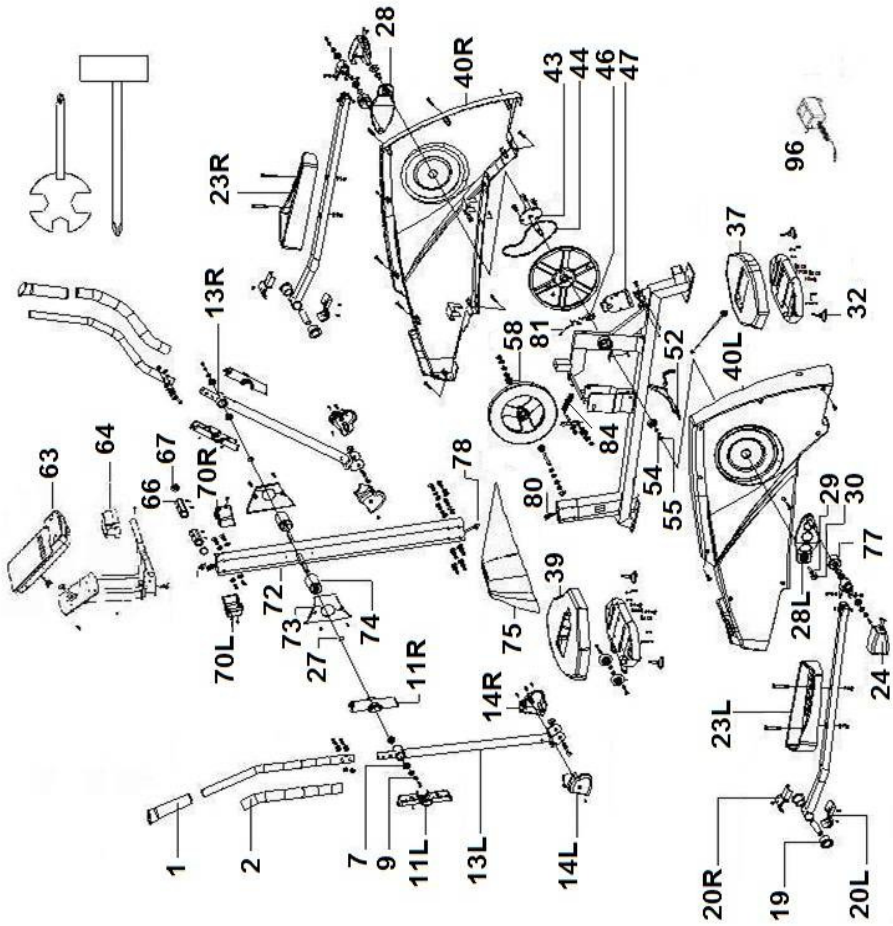
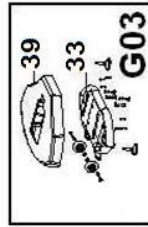
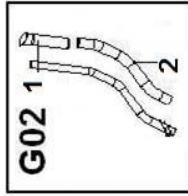
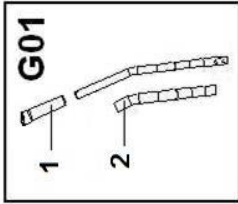

Para pedido de repuesto: Indicar el código de la pieza y la cantidad

To order replacement parts: State the part code and Quantity

Pour toute commande pièces détachées: Indiquer le code de la pièce et la quantité

Bestellung von Ersatzteilen: Bitte angeben Teil-code und Menge

Para encomenda de peça de recambio: Indicar o código da peça ea quantidade

Per ordinare pezzi di ricambio: Indicare il codice del pezzo e la quantità

Bestellen van vervangingsonderdelen: Geef het deel code en de hoeveelheid

Ejemplo / E.g. / Exemple / Beispiel / Exemplo /Esempio / Bijvoorbeeld:

G2374001

1

Nº	Code	Nº	Code	Nº	Code
1	G2374001	32	G2374032	64	G2375U064
2	G2374002	37	G2374037	66	G2374066
7	G2374007	39	G2374039	67	G2374067
9	G2374009	40L	G2375U040L	70	G2374070
11	G2374011	40R	G2375U040R	73	G2374073
13	G2374013	41	G2374041	75	G2375U075
14	G2374014	43	G2374043	77	G2374077
19	G2374019	44	G2374044	78	0190156
20	G2374020	46	G2374046	80	0190158
23R	G2375023R	47	0190155	81	G2374081
23L	G2375023L	52	G2374052	84	G2374084
24	G2374024	54	G2374054	96	0190174
28	G2375028	55	G2374055	G01	G2374G01
29	G2374029	58	G2374058	G02	G2374G02
30	G2374030	63	0190222	G03	G2374G03

G2379

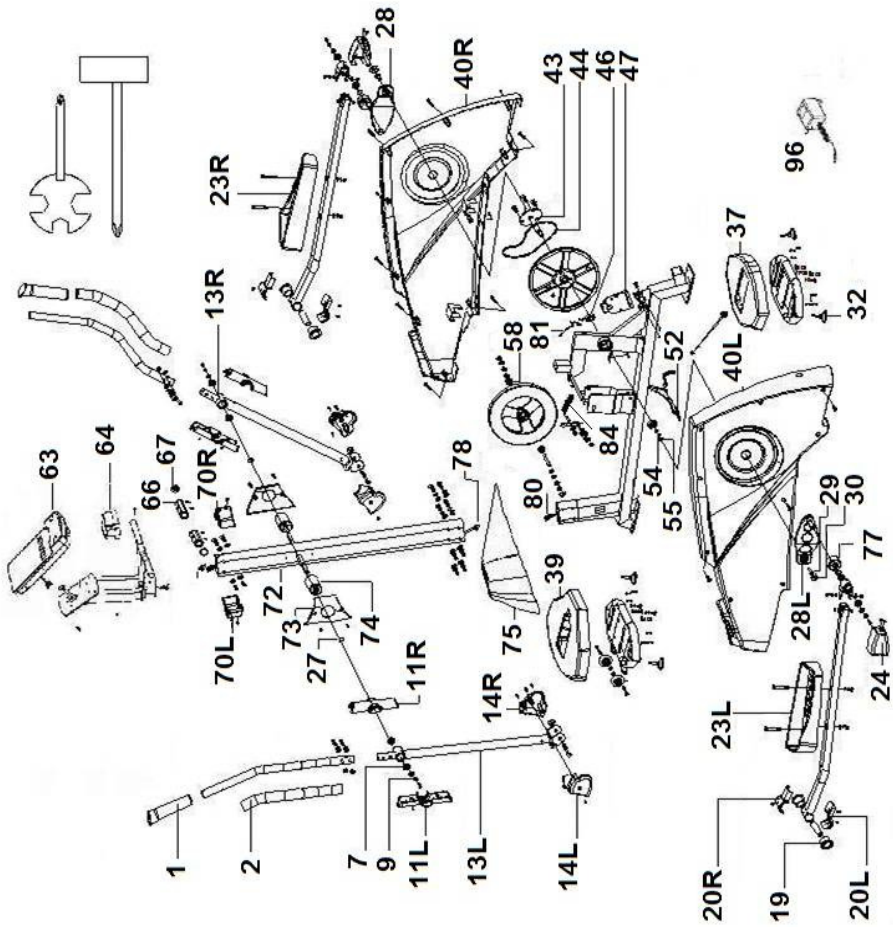
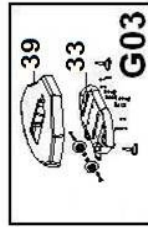
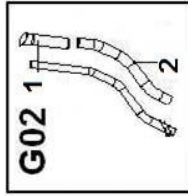
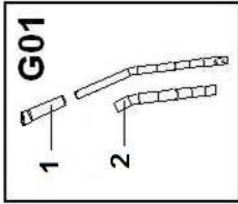

Para pedido de repuesto: Indicar el código de la pieza y la cantidad

To order replacement parts: State the part code and Quantity

Pour toute commande pièces détachées: Indiquer le code de la pièce et la quantité

Bestellung von Ersatzteilen: Bitte angeben Teil-code und Menge

Para encomenda de peça de recambio: Indicar o código da peça ea quantidade

Per ordinare pezzi di ricambio: Indicare il codice del pezzo e la quantità

Bestellen van vervangingsonderdelen: Geef het deel code en de hoeveelheid

Ejemplo / E.g. / Exemple / Beispiel / Exemplo /Esempio / Bijvoorbeeld:

G2374001

1

Nº	Code	Nº	Code	Nº	Code
1	G2374001	32	G2374032	64	G2375U064
2	G2374002	37	G2374037	66	G2374066
7	G2374007	39	G2374039	67	G2374067
9	G2374009	40L	G2379040L	70	G2374070
11	G2374011	40R	G2379040R	73	G2374073
13	G2374013	41	G2374041	75	G2375U075
14	G2374014	43	G2374043	77	G2374077
19	G2374019	44	G2374044	78	0190156
20	G2374020	46	G2374046	80	0190158
23R	G2375023R	47	0190155	81	G2374081
23L	G2375023L	52	G2374052	84	G2374084
24	G2374024	54	G2374054	96	0190174
28	G2375028	55	G2374055	G01	G2374G01
29	G2374029	58	G2374058	G02	G2374G02
30	G2374030	63	0190225	G03	G2374G03



Español	Por medio de la presente <i>Exercycle S.L.</i> declara que este producto cumple con los requisitos esenciales y cualesquiera otras disposiciones aplicables o exigibles de las Directivas 2005/32/CE, 2004/108/CE y 2006/95/CE.
English	Hereby, <i>Exercycle S.L.</i> declares that this product is in compliance with the essential requirements and other relevant provisions of Directives 2005/32/EC, 2004/108/EC and 2006/95/EC.
Français	Par la présente <i>Exercycle S.L.</i> déclare que cette appareil est conforme aux exigences essentielles et aux autres dispositions pertinentes des directives 2005/32/CE, 2004/108/CE et 2006/95/CE.
Deutsch	Hiermit erklärt <i>Exercycle S.L.</i> , dass sich das Gerät in Übereinstimmung mit den grundlegenden Anforderungen und den übrigen einschlägigen Bestimmungen der Richtlinien 2005/32/EG, 2004/108/EG und 2006/95/EG befindet.
Português	<i>Exercycle S.L.</i> declara que este producto está conforme com os requisitos essenciais e outras disposições das Directivas 2005/32/CE, 2004/108/CE e 2006/95/CE.
Italiano	Con la presente <i>Exercycle S.L.</i> dichiara che questo prodotto è conforme ai requisiti essenziali ed alle altre disposizioni pertinenti stabilite delle direttive 2005/32/CE, 2004/108/CE e 2006/95/CE.
Nederlands	Hierbij verklaart <i>Exercycle S.L.</i> dat het produkt in overeenstemming is met de essentiële eisen en de andere relevante bepalingen van richtlijnen 2005/32/EG, 2004/108/EG en 2006/95/EG.

BH FITNESS SPAIN

EXERCYCLE,S.L.
(Manufacturer)
P.O.BOX 195
01080 VITORIA (SPAIN)
Tel.: +34 945 29 02 58
Fax: +34 945 29 00 49
e-mail: sat@bhfitness.com
www.bhfitness.com

POST-VENTA

Tel: +34 945 292 012 /
902 170 258
Fax: +34 945 56 05 27
e-mail: sat@bhfitness.com

BH FITNESS NORTH AMERICA

20155 Ellipse
Foothill Ranch
CA 92610
Tel: + 1 949 206 0330
Toll free: +1 866 325 2339
Fax: +1 949 206 0013
e-mail:
fitness@bhnorthamerica.com
www.bhnorthamerica.com

BH FITNESS ASIA

No.139, Jhongshan Rd.
Daya Township
Taichung 428, Taiwan. R.O.C.
Tel.: +886 4 25609200
Fax: +886 4 25609280
e-mail: info@bhasia.com.tw

BH FITNESS PORTUGAL

MAQUINASPORT, APARELHOS
DE DESPORTO, S.A.
Rua do Metalúrgico 465
Zona Industrial Giesteira
3750-325 Águeda (PORTUGAL)
Tel.: +351 234 729 510
Fax: +351 234 729 519
e-mail: info@bhfitness.pt

BH SERVICE PORTUGAL

Tel.: +351 707 22 55 24
Fax: +351 234 729 519
e-mail: info@bhfitness.pt

BH FITNESS MEXICO

BH Exercycle de México S.A. de
CV
Eje 132 / 136
Zona Industrial, 2A Secc.
78395 San Luis Potosí
S:L:P: MÉXICO
Tel.: +52 (444) 824 00 29
Fax: +52 (444) 824 00 31
www.bhlatam.com.mx

BH FITNESS CHINA

BH China Co., Ltd.
Block A, NO.68, Branch Lane
455, Lane 822,
Zhen Nan RD., Li Zi Yuan,
Putuo, Shanghai 200331, P.R.C.
Tel: +86-021-5284 6694
Fax: +86-021-5284 6814
e-mail: info@i-bh.cn

BH FITNESS UK

Unit 12 Arlington Court
Newcastle Staffs
ST5 6SS
UK 0844 3353988
International
00441782634703

AFTER SALES - UK

e-mail: service@bh-uk.co.uk

BH Germany GmbH

Altendorfer Str. 526
45355 Essen
Tel: +49 201 450910-0
e-mail:
info@bhgermany.com
Kostenfreie Telefonnummer:
0800 0996655
Ersatzteile:
www.bhfitness.com

BH FITNESS FRANCE

SAV FRANCE
Tel : +33 0810 000 301
Fax : +33 0810 000 290
savfrance@bhfitness.com

BH SE RESERVA EL DERECHO A MODIFICAR LAS ESPECIFICACIONES DE SUS PRODUCTOS SIN PREVIO AVISO.

SPECIFICATIONS MAY BE CHANGED WITHOUT PRIOR NOTICE DUE TO OUR PROGRAMME OF CONTINUOUS PRODUCT DEVELOPMENT.

BH SE RÉSERVE LE DROIT DE MODIFIER LES SPECIFICATIONS DE SES PRODUITS SANS PRÉAVIS.

BH BEHALT SICH DAS RECHT VOR, ÄNDERUNGEN DER MODELL-ANGABEN OHRE VORHERIGE ANKÜNDIGUNG VORZUNEHMEN.

DATI TECNICI E COMMERCIALI RELATIVI AGLI ARTICOLI DEL PRESENTE CATALOGO POSSONO ESSERE SOGGETTI A VARIAZIONI SENZA ALCUN PREAVVISO.

BH SE RESERVA O DIREITO A MODIFICAÇÃO ESPECIFICAÇÕES DOS SEUS PRODUCTOS SEM PRÉVIO AVISO.

DOOR KONSTANTE PRODUKTVERNIEUWING EN VERBETERING HOUDEN WIJ ONS HET RECHT VAN WIJZIGING VOOR ZONDER VOORAFGAAND BERICHT.